

HONDA

HONDA MARINE

Gebbruiksaanwijzing
BF8D • BF9.9D • BF10D • BF15D • BF20D

Vertaling van de oorspronkelijke gebruiksaanwijzing

© 2018 Honda Motor Co., Ltd. - All Rights Reserved

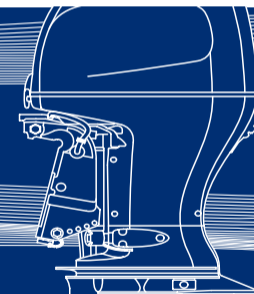

39ZY0633
00X39-ZY0-6330

(NL) (PP) xx.xxxx.xx
Printed in Europe

Dank u voor het aanschaffen van deze Honda-buitenboordmotor.

Dit instructieboekje beschrijft de bediening en het onderhoud van de Honda BF8D/BF9.9D/BF10D/BF15D/BF20D buitenboordmotor.

Alle in deze uitgave opgenomen informatie is gebaseerd op de meest recente productinformatie die beschikbaar was op het moment dat deze handleiding voor afdrukken werd goedgekeurd.

Honda Motor Co., Ltd. behoudt zich het recht voor om wijzigingen op ieder moment zonder voorafgaande kennisgeving door te voeren.

Niets uit deze uitgave mag worden gereproduceerd zonder schriftelijke toestemming.

Dit instructieboekje dient te worden beschouwd als onderdeel van de buitenboordmotor en dient daarom bij verkoop bij de buitenboordmotor te blijven.

De veiligheidsinstructies in dit instructieboekje worden middels de volgende woorden en symbolen aangegeven. Hier volgt de betekenis:

▲ GEVAAR

Geeft aan dat dit zal leiden tot lichamelijk letsel of zelfs levensgevaar als de aanwijzingen niet worden opgevolgd.

▲ WAARSCHUWING

Geeft aan dat er een grote kans bestaat op lichamelijk letsel of zelfs levensgevaar als de aanwijzingen niet worden opgevolgd.

▲ VOORZICHTIG

Geeft aan dat er een kans bestaat op lichamelijk letsel of materiële schade als de aanwijzingen niet worden opgevolgd.

ATTENTIE

Geeft aan dat er materiële schade kan ontstaan als de aanwijzingen niet worden opgevolgd.

OPMERKING: Verschafft nuttige informatie.

Raadpleeg bij problemen en vragen over de buitenboordmotor een officiële Honda-buitenboordmotordealer.

▲ WAARSCHUWING

Honda-buitenboordmotoren zijn zodanig ontworpen dat deze veilig en betrouwbaar zijn, mits op de juiste manier bediend. Bestudeer het instructieboekje alvorens de buitenboordmotor te gebruiken. Als dit niet gebeurt, kan dit leiden tot persoonlijk letsel of beschadiging van het materiaal.

- **De afbeeldingen kunnen, afhankelijk van het type, enigszins afwijken.**

Model	BF8D					
	SHU SHD	LHU LHD	SHSU	LHSU	SRU	LRU LRD
Type						
Staatstuklengte	S	L	S	L	S	L
Stuurknuppel	H	H	H	H		
Afstandsbediening					R	R
Elektrische starter			S	S	S	S
Toerenteller					*	*
Accu laden via DC-contactdoos	•	•				

OPMERKING: Houd er rekening mee dat de uitvoering van de buitenboordmotor afhangt de landen waar deze worden verkocht.

BF8D wordt geleverd met de volgende types, afhankelijk van de staatstuklengte, het regelsysteem en het kantelsysteem.

- Afhankelijk van de staatstuklengte
S: Kort staatstuk
L: Lang staatstuk
- Afhankelijk van bedieningssysteem
H: Bediening met stuurknuppel
R: Afstandsbediening
- *: Optie

TYPECODES (Voorbeeld)

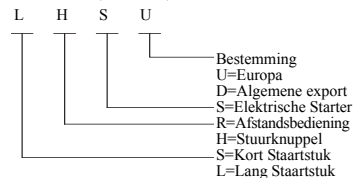

Model	BF9.9D/BF10D						
Type	SHU SHD SH1	LHU LHD LH1	SHSU SHSD SHS1	LHSU LHSD LHS1	SRU SR1	LRU LRD LR1	XRU XR1
Staartstuklengte	S	L	S	L	S	L	X
Stuurknuppel	H	H	H	H			
Afstandsbediening					R	R	R
Elektrische starter			S	S	S	S	S
Power Thrust Propeller							
Toerenteller					*	*	*
Accu laden via DC-contactdoos	•	•					

OPMERKING: Houd er rekening mee dat de uitvoering van de buitenboordmotor afhangt van de landen waar deze worden verkocht.

BF9.9D/BF10D wordt geleverd met de volgende types, afhankelijk van de staartstuklengte, het regelsysteem en het kantelsysteem.

- Afhankelijk van de staartstuklengte
S: Kort staartstuk
L: Lang staartstuk
X: Extra lang staartstuk
- Afhankelijk van bedieningssysteem
H: Bediening met stuurknuppel
R: Afstandsbediening
- *: Optie

TYPECODES (Voorbeeld)

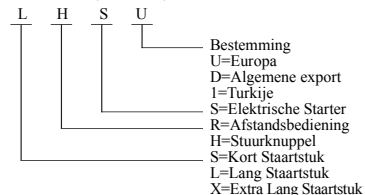

Model	BF15D										
	SHU SHD	LHU LHD	SHSU SHSD	LHSU LHSD	SRU	LRU LRD	SHGU SHGD	LHGD	SRTU SRTD	LRTU LRTD	XRTU
Staartstuklengte	S	L	S	L	S	L	S	L	S	L	X
Stuurknuppel	H	H	H	H			H	H			
Afstandsbediening					R	R			R	R	R
Elektrische starter			S	S	S	S	S	S	S	S	S
Gasondersteunde tilt							G	G			
Elektrisch kantelsysteem									T	T	T
Toerenteller					*	*			*	*	*
Accu laden via DC-contactdoos	•	•									

OPMERKING: Houd er rekening mee dat de uitvoering van de buitenboordmotor afhangt van de landen waar deze worden verkocht.

BF15D wordt geleverd met de volgende types, afhankelijk van de staartstuklengte, het regelsysteem, het kantelsysteem en het startstelsysteem.

- Afhankelijk van de staartstuklengte
S: Kort staartstuk
L: Lang staartstuk
X: Extra lang staartstuk
 - Afhankelijk van bedieningssysteem
H: Bediening met stuurknuppel
R: Afstandsbediening
 - Afhankelijk van het kantelsysteem
G: Gasondersteund kantelsysteem (met gasdemper)
T: Elektrisch kantelsysteem (met hydraulische ondersteuningsfunctie)
- *: Optie

TYPECODES (Voorbeeld)

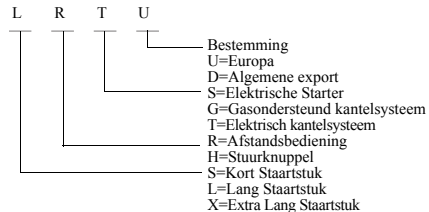

Model	BF20D														
Type	SHU SHD SHL	LHU LHD LHL	XHU XHD	SHSU SHSD	LHSU LHSD	XHSU XHSD	SRU SRD	LRU LRD	SHGU SHGD	LHGU LHGD	SHTU SHTD	LHTU LHTD	SRTU SRTD	LRTU LRTD	XRTD
Staatstuklengte	S	L	X	S	L	X	S	L	S	L	S	L	S	L	X
Stuurknuppel	H	H	H	H	H	H			H	H	H	H			
Afstandsbediening							R	R					R	R	R
Elektrische starter				S	S	S	S	S	S	S	S	S	S	S	S
Gasondersteund kantelsysteem									G	G					
Elektrisch kantelsysteem											T	T	T	T	T
Toerenteller							*	*					*	*	*
Accu laden via DC-contactdoos	• (1)	• (1)	•												

OPMERKING: Houd er rekening mee dat de uitvoering van de buitenboordmotor afhangt van de landen waar deze worden verkocht.

BF20D wordt geleverd met de volgende types, afhankelijk van de staatstuklengte, het regelsysteem, het kantelsysteem en het startstelsel.

- Afhankelijk van de staatstuklengte
S: Kort staatstuk
L: Lang staatstuk
X: Extra lang staatstuk
 - Afhankelijk van bedieningssysteem
H: Bediening met stuurknuppel
R: Afstandsbediening
 - Afhankelijk van het kantelsysteem
G: Gasondersteund kantelsysteem (met gasdemper)
T: Elektrisch kantelsysteem (met hydraulische ondersteuning functie)
- *: Optie
(1): Uitgezonderd type SHL en LHL

TYPECODES (Voorbeeld)

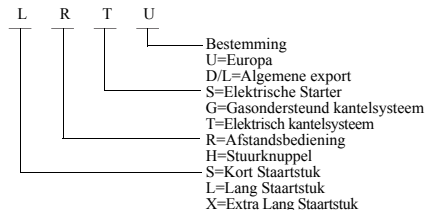

Dit instructieboekje maakt gebruik van de volgende typeaanduidingen bij het beschrijven van een specifieke handeling voor een bepaald type.

Uitvoering met stuurknuppel:	type H
Uitvoering met afstandsbediening:	type R
Uitvoering met gasondersteund kantelsysteem:	type G
Type elektisch kantelsysteem:	type T

Controleer het type buitenboordmotor en lees dit instructieboekje aandachtig door alvorens de motor te gebruiken.

Teksten zonder typeaanduiding gelden voor alle types/ uitvoeringen.

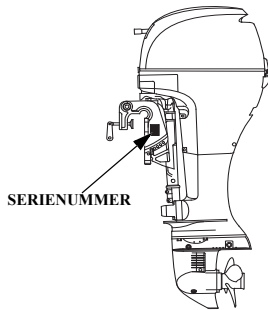

Noteer de serienummers van de motor als referentie. Geef serienummers door bij het bestellen van onderdelen, bij het stellen van technische vragen of het indienen van garantieclaims.

Serienummer:

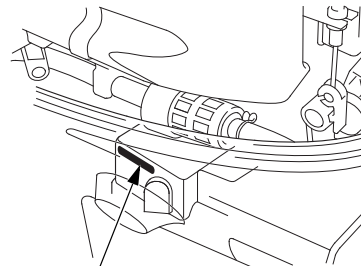

Het frameserienummer vindt u op de plaat die aan de linkerkant van de achterstevenbeugel is bevestigd. Het motornummer staat op het cilinderblok aan de voorzijde van de motor.

Serienummer motor:

1. VEILIGHEID	10	Type T	
VEILIGHEIDSMATREGELEN	10	Elektrische kantelschakelaar	31
2. PLAATS VAN VEILIGHEIDSLABELS	13	Handbedieningsklep	32
3. IDENTIFICATIE VAN ONDERDELEN	17	Type G	
4. BEDIENINGEN	22	Kantelhendel	33
Type H		Kantelvergrendelingshendel (type G en T)	34
Handgreep startkoord	22	Kantelhendel (Type handmatige kanteling)	34
Startknop (type met elektrische starter)	22	Anode metaal	34
Selectiehendel	22	Controleopening koelwater	35
Chokeknop (type met handchoke)	23	Koelwaterinlaat	35
Gashendel	23	Hendel motorkap	36
Frictering Gashendel	24	Spiegelhoekverstelstang	37
Motorstopschakelaar	24	Ontluchtingsknop	38
Dodemansschakelaar	24	Brandstofmeter	38
Controlelampje oliedruk	25	Brandstofleidingkoppeling	39
Type R		5. PLAATSEN	40
Afstandsbedieningshendel	26	Spiegelhoogte	40
Vrijstandblokkeringshendel	27	Locatie	40
Contactschakelaar	27	Inbouwhoogte	41
Dodemansschakelaar	28	Buitenboordmotor accessoire	41
Controlelampje -zoemer oliedruk	29	Buitenboordmotor hoek (Varen)	43
Chokehendel	29	Accu-aansluitingen	46
Oververhitting Waarschuwinglamp/Zoemer	30	Accu laden via DC-contactdoos	47
Toerenteller (optionele uitrusting)	30	Plaatsen afstandsbediening	48

INHOUD

6. CONTROLE VOORAF	49	Type R	
Verwijderen/plaatsen motorkap	49	Inschakelen vooruit/achteruit	83
Motoroliepeil	50	Varen	84
Brandstofniveau	52	Kantelen van de buitenboordmotor (Algemeen)	85
Loodhoudende brandstof	53	Uitvoering met handmatige kanteling	
Benzine met alcohol	53	Kantelen van de buitenboordmotor	86
Electrolytniveau	54	Type G	
Schroef en splitpen	55	Kantelen van de buitenboordmotor	88
Weerstand stuurhendel (type H)	56	Aanmeren	90
Weerstand afstandsbedieningshendel (type R)	56	Type T	
Overige controles	57	Kantelen van de buitenboordmotor	91
7. STARTEN VAN DE MOTOR	58	Handbedieningsklep	92
Brandstoftank en ventilatieknop	58	Aanmeren	93
Brandstofleidingkoppeling	59	Aanmeren	94
Type H		Motorcontrolesysteem	95
De motor starten	61	Varen in ondiep water	99
Type R		Werkzaamheden op grote hoogte	99
De motor starten	67	9. UITZETTEN VAN DE MOTOR	100
Noodstart	72	Type H	
Storingzoeken bij startproblemen	79	Motor uitzetten	100
8. WERKING	80	Type R	
Invaarprocedure	80	Motor uitzetten	102
Type H		10. TRANSPORT	103
Inschakelen vooruit/achteruit	80	Verwijderen brandstofleiding	103
Sturen	81	Transport	104
Varen	81	Transporteren	107

11. REINIGEN EN SPOELEN	108	16. SPECIFICATIES	141
Met waterslangkoppeling (als optie leverbaar)	108	17. ADRESSEN VAN HONDA-IMPORTEURS	150
Zonder koppeling waterslang	109	18. "EC DECLARATION OF CONFORMITY" (EU-conformiteitsverklaring) OVERZICHT	153
12. ONDERHOUD	110	19. INDEX	158
Gereedschapsset en reserveonderdelen	111		
ONDERHOUDSSHEMA	112		
Verversen van de motorolie	114		
Controleren/verversen transmissieolie	116		
Onderhoud bougie	117		
Accu-onderhoud.....	119		
Smering	121		
Controleren/vervangen brandstoffilter	122		
Brandstoftank en reinigen brandstoffilter	125		
EMISSIECONTROLESYSTEEM			
(Voor type Bodensee)	126		
Chokeknopfrictie (Type handmatige choke)	127		
Vervangen van de schroef	128		
Vervangen van Zekeringen	128		
Onderhoud van een ondergedompelde buitenboordmotor	129		
13. OPSLAG	131		
Brandstof	131		
Carburateur aftappen	132		
Opslag accu	136		
Transport/opslag van de buitenboordmotor	137		
14. AFVOEREN	138		
15. STORINGZOEKEN	139		

1. VEILIGHEID

VEILIGHEIDSMATREGELEN

Schenk voor uw eigen veiligheid en die van anderen bijzondere aandacht aan de volgende voorzorgsmaatregelen.

Verantwoordelijkheden van gebruiker



- De Honda-buitenboordmotor is zodanig ontworpen dat deze veilig en betrouwbaar is, mits op de juiste manier bediend. Bestudeer het instructieboekje alvorens de buitenboordmotor te gebruiken. Als dit niet gebeurt, kan dit leiden tot persoonlijk letsel of beschadiging van het materiaal.



- Benzine is schadelijk en kan zelfs dodelijk zijn bij inslikken. Houd de brandstoftank buiten bereik van kinderen.
- Benzine is licht ontvlambaar en onder bepaalde omstandigheden explosief. Vul de tank bij in een goed geventileerde ruimte en met stilstaande motor.
- Rook niet en voorkom open vuur en vonken tijdens het tanken en in ruimten waar brandstof is opgeslagen.
- Doe de brandstoftank niet te vol. Verzekert na het bijvullen dat de brandstofklep correct en veilig is gesloten.

- Mors geen brandstof tijdens het tanken. Gemorste brandstof of brandstofdamp kan ontbranden. Verwijder gemorste brandstof alvorens de motor te starten.

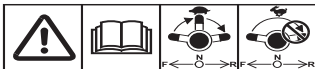

Schakel naar de vrijstand en schakel vervolgens naar de achteruit bij een laag motortoerental. Schakel niet plotseling naar de achteruit bij een hoog motortoerental.



Bewegende onderdelen kunnen letsel veroorzaken. Plaats de motorkap nadat de motor met de noodstartprocedure gestart is. Gebruik de buitenboordmotor niet zonder motorkap.

- Zorg ervoor dat u weet hoe u de motor in een noodsituatie snel kunt uitschakelen. Ken alle bedieningsmogelijkheden en weet hoe deze gebruikt moeten worden.
- Gebruik geen zwaardere motor dan door de fabrikant van de boot opgegeven en controleer de bevestiging van de buitenboordmotor.
- Laat de buitenboordmotor niet bedienen door iemand die niet op de hoogte is van de werking.
- Zet de motor onmiddellijk stil als er iemand overboord valt.
- Laat de motor niet draaien als er in de buurt van de boot iemand in het water ligt.
- Bevestig het dodemanskoord op de juiste wijze aan de bestuurder.
- Bestudeer, voordat u de buitenboordmotor gaat gebruiken, eerst de wetten en regels die betrekking hebben op het gebruik van boot en motor.

- Breng geen modificaties aan in de buitenboordmotor.
- Draag altijd een zwemvest als u aan boord bent.
- Gebruik de buitenboordmotor niet zonder motorkap. Onbeschermde ronddraaiende delen kunnen verwondingen veroorzaken.
- Laat de veiligheidslabels, schilden, afdekplaten en veiligheidsvoorzieningen zitten; deze zijn gemonteerd voor uw eigen veiligheid.

Brandgevaar

Benzine is licht ontvlambaar en brandstofdampen zijn explosief. Wees uiterst voorzichtig met benzine. BUITEN BEREIK VAN KINDEREN HOUDEN.

- Vul de tank bij in een goed geventileerde ruimte en met stilstaande motor. Rook niet en voorkom open vuur en vonken.

VEILIGHEID

- Mors geen brandstof. Doe de brandstoftank niet te vol (er mag zich geen brandstof in de vulpijp bevinden). Draai de tankdop na het vullen goed dicht. Verwijder gemorste brandstof alvorens de motor te starten.

De uitlaat kan erg heet worden en ook na het uitzetten van de motor nog enige tijd heet blijven. Aanraking met hete motoronderdelen kan brandwonden veroorzaken en kan ontbranding veroorzaken van bepaalde materialen.

- Voorkom aanraking van hete delen van motor en uitlaatsysteem.
- Laat de motor eerst afkoelen alvorens onderhoud te plegen of te vervoeren.

Koolmonoxidevergiftiging

De uitlaatgassen bevatten onder andere het giftige koolmonoxide, een kleurloos en reukloos gas. Inademing hiervan kan leiden tot bewusteloosheid en kan zelfs dodelijk zijn.

- Als u de motor laat lopen in een afgesloten of gedeeltelijk afgesloten ruimte, kan de lucht vervuild raken met een gevaarlijke hoeveelheid uitlaatgas. Ventileer de ruimte goed om de ophoping van uitlaatgassen te voorkomen.

2. PLAATS VAN VEILIGHEIDSLABELS

[Type uitgerust met]

Deze labels en veiligheidsstickers waarschuwen u voor mogelijke gevaren die ernstig letsel kunnen veroorzaken. Lees de labels, veiligheidsaanwijzingen en voorzorgsmaatregelen zorgvuldig door. Als een label loslaat of slecht leesbaar is, vraag uw Honda-dealer dan om een nieuw exemplaar.

**LEES HET INSTRUCTIEBOEKJE
M.B.T. SCHAKELEN**

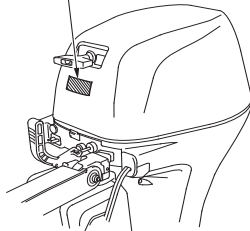

**LEES HET INSTRUCTIEBOEKJE STARTEN
VAN DE MOTOR IN NOODSITUATIES**

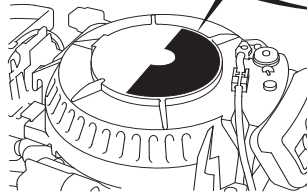

PLAATS VAN VEILIGHEIDSLABELS

[Uitgezonderd type SHL en LHL]

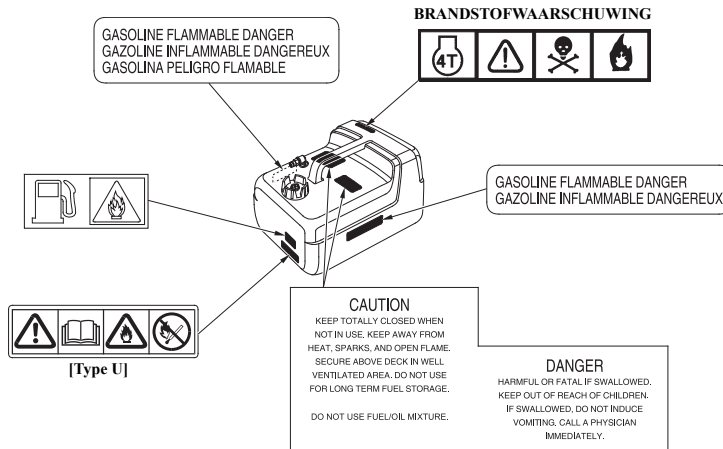

PLAATS VAN VEILIGHEIDSLABELS

[Type SHL en LHL]

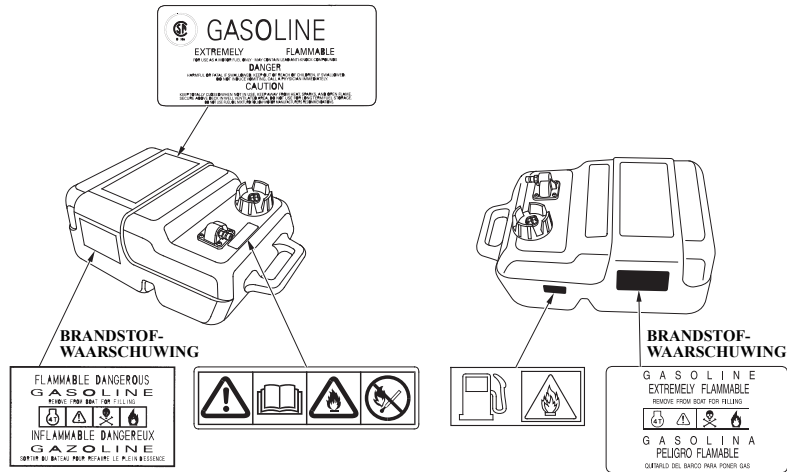

PLAATS VAN VEILIGHEIDSLABELS

BIJ VOORZICHTIG
[type G]

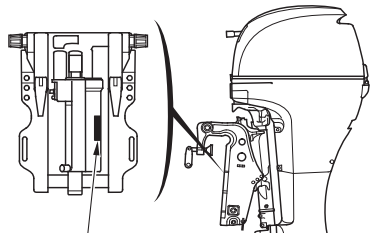

BIJ VOORZICHTIG



CE-MERK
[type U]

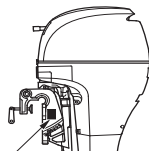

CE-MERK

	(1)	(3)	
	Rated power	(4) kW	(6)
	Mass	(5) kg	
	(7)		
	(8)		
	(9)		

- (1) Modelnaam
- (2) Motortypenaam
- (3) Jaarcode
- (4) Nominaal vermogen
- (5) Droog gewicht (met schroef, zonder accukabel)
- (6) Land van fabricage
- (7) Framenummer
- (8) Fabrikant en adres
- (9) Naam en adres van erkende vertegenwoordiging
- (10) Identificatienummer van de erkende instelling

Jaarcode	H	J	K	L	M	N
Bouwjaar	2017	2018	2019	2020	2021	2022

Naam en adres van de fabrikant en gevolmachtigde ertegenwoordiger worden vermeld in het "EC DECLARATION OF CONFORMITY" (EU-conformiteitsverklaring) OVERZICHT van deze gebruikershandleiding.

3. IDENTIFICATIE VAN ONDERDELEN

UITVOERING MET STUURKNUPPEL (type H)

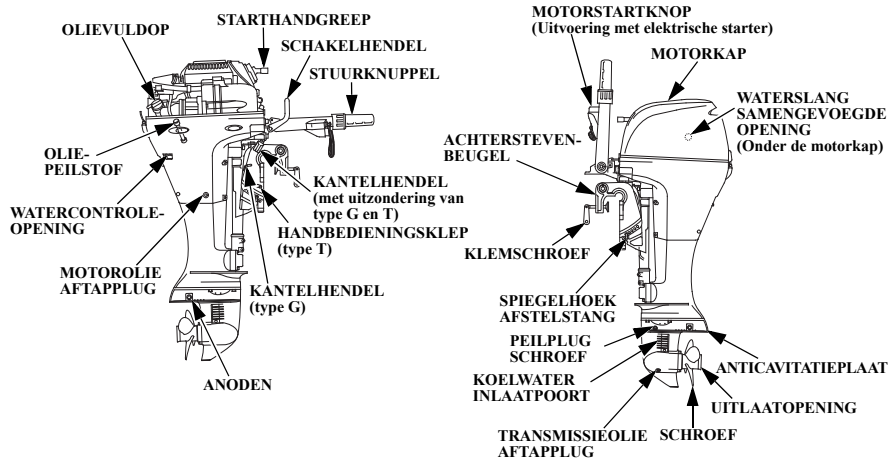

IDENTIFICATIE VAN ONDERDELEN

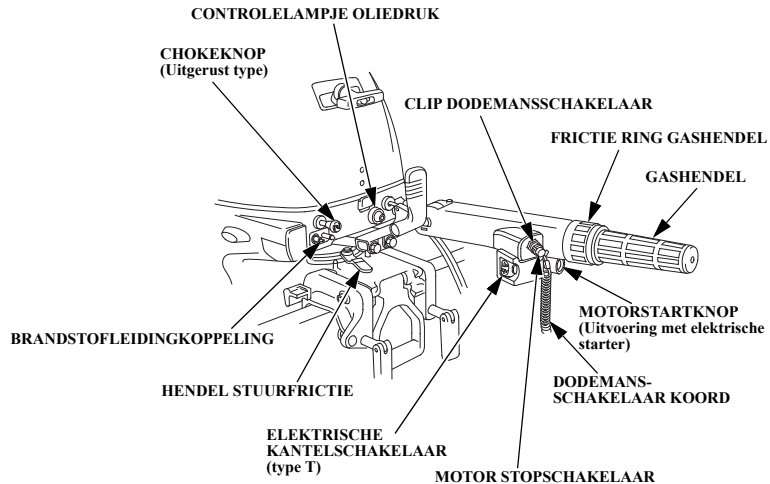

RESERVECLIP DODEMANSSCHAKELAAR



Bewaar de reserveclip van de dodemansschakelaar in de gereedschapstas.

IDENTIFICATIE VAN ONDERDELEN

AFSTANDBEDIENING (type R)

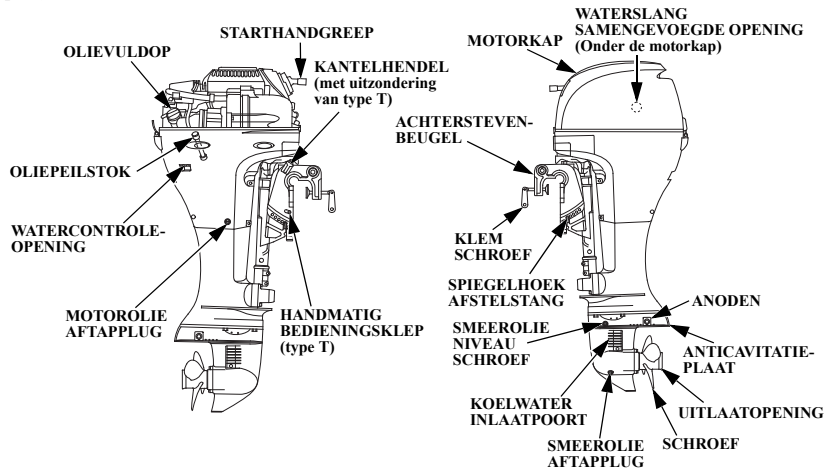

IDENTIFICATIE VAN ONDERDELEN

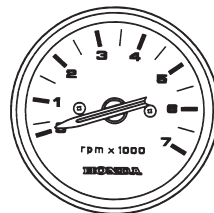
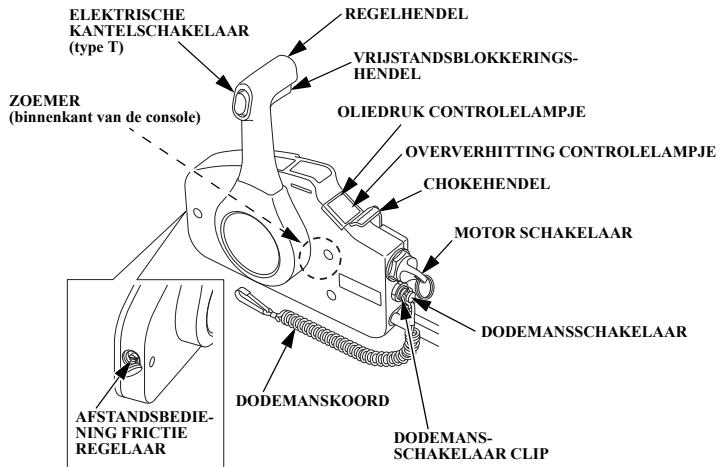

TOERENTELLER
[optionele uitrusting (type R)]



IDENTIFICATIE VAN ONDERDELEN

[Uitgezonderd type SHL en LHL]

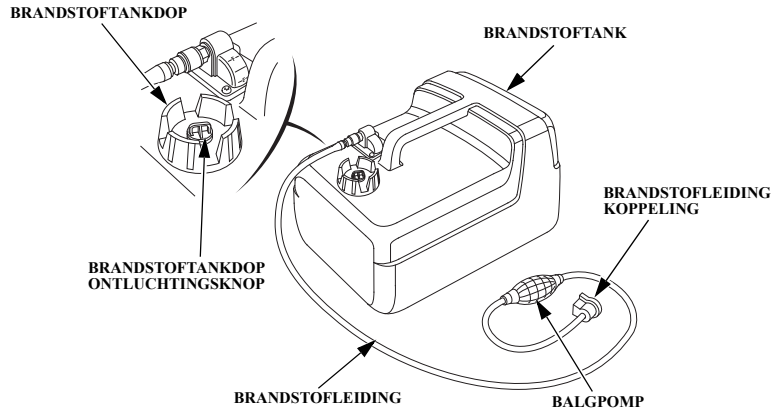

[Type SHL en LHL]

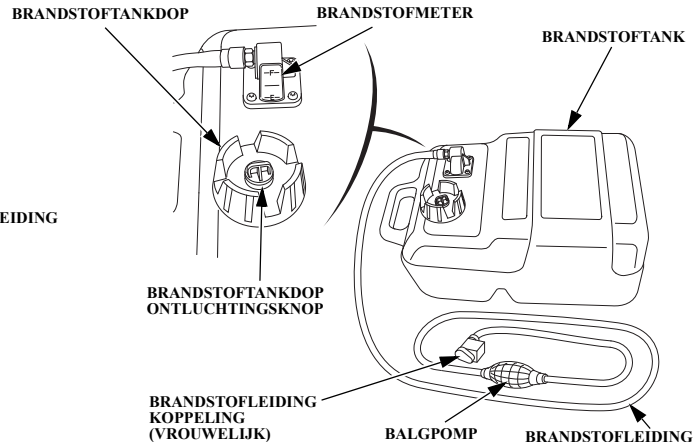

4. BEDIENINGEN (type H)

Handgreep startkoord

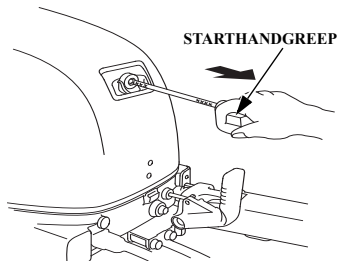

Zodra aan het startkoord wordt getrokken wordt de repeteerstarter bediend zodat de motor gedraaid wordt voor starten. Zet voor het starten van de motor de selectiehendel in stand N (vrij).

OPMERKING:

De motor zal niet aanslaan als de selectiehendel niet in stand N (vrij) staat.

Startknop (type met elektrische starter)

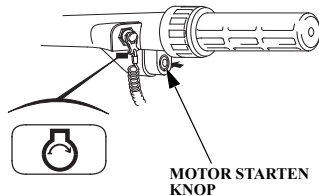

Start de motor met de startknop. Zet voor het starten van de motor de selectiehendel in stand N (vrij).

OPMERKING:

De motor zal niet aanslaan door het indrukken van de elektrische start knop wanneer de schakelhendel niet in stand N (vrij) staat.

Selectiehendel

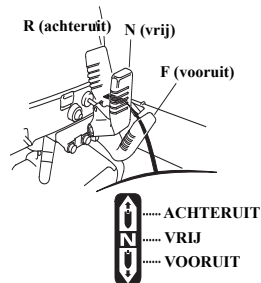

Gebruik de selectiehendel om de boot vooruit of achteruit te varen, of om geen vermogen over te brengen op de schroef. Er zijn drie posities voor de selectiehendel.

VOORUIT: De boot beweegt vooruit.
VRIJ: De motor is losgekoppeld van de propeller. De boot beweegt niet.
ACHTERUIT: De boot vaart achteruit.

Chokeknop (type met handchoke)

CHOKEKNOP

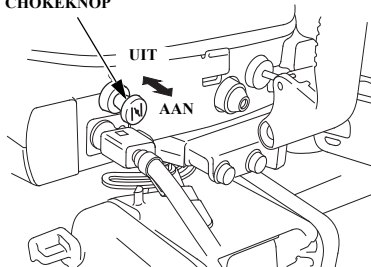

De chokeknop opent en sluit de chokeklep in de carburateur.

De AAN-positie verrijkt het brandstofmengsel voor het starten van een koude motor.

De UIT-positie biedt de correcte samenstelling van brandstof voor werkzaamheden na het starten, en voor het herstarten van een warme motor.

Gashendel

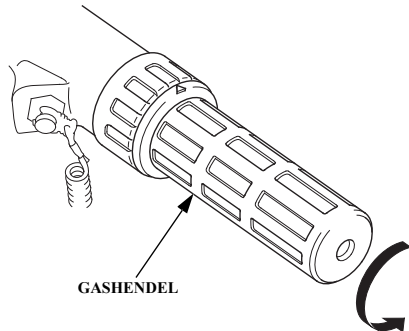

Draai de handgreep links- of rechtsom om het motortoerental te regelen. Door de handgreep in de richting van de pijl te draaien, neemt het motortoerental toe.

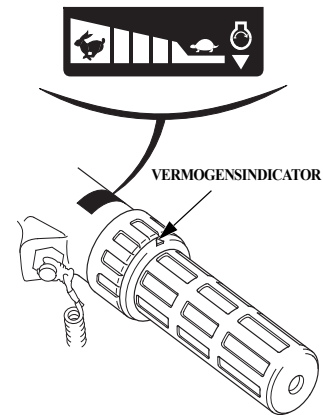

De curve op het handgreeplabel geeft het motortoerental aan.

BEDIENINGEN (type H)

Fricteringing Gashendel

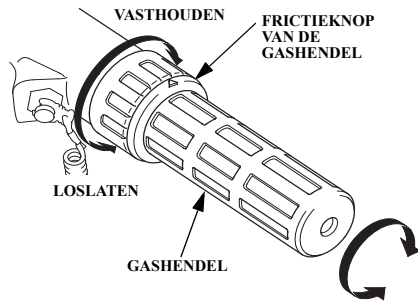

Gebruik de frictieknop op de gashendel om de gasbediening vast te zetten, zodat met een constante snelheid gevaren kan worden. Door de frictieknop rechtersom te draaien, wordt de handgreep van de gashendel vastgezet. Hij wordt weer losgezet door de knop linksom te draaien.

24

Motorstopschakelaar

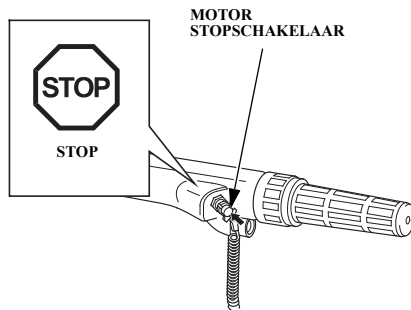

Druk de motorstopschakelaar in om de motor uit te zetten.

Dodemansschakelaar

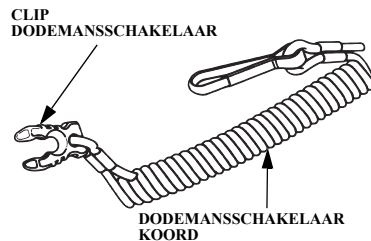

Het dodemanskoord is bedoeld om de motor onmiddellijk uit te schakelen wanneer de bestuurder overboord valt.

De motor stopt wanneer de clip aan het eind van het dodemanskoord verwijderd wordt. Wanneer u met de buitenboordmotor vaart, verzeker dat u het uiteinde van het dodemanskoord aan uw pols heeft bevestigd.

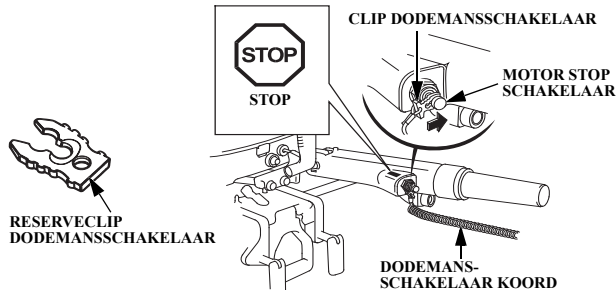

⚠ WAARSCHUWING

Als het dodemanskoord niet bevestigd is, kan de boot onbestuurbaar worden, bijvoorbeeld als de bestuurder overboord valt en deze de buitenboordmotor niet meer kan bedienen.

Voor de veiligheid van de bestuurder en de passagiers dient de clip van het dodemanskoord aan één kant van de

motorstopschakelaar bevestigd te worden. Bevestig het andere eind van het dodemanskoord aan de pols van de bestuurder.

OPMERKING:

De motor zal niet starten als de clip van het dodemanskoord niet bevestigd is aan de motorstopschakelaar. Bewaar de reserve-dodemansschakelaar clip in de gereedschapstas.

Controlelampje oliedruk

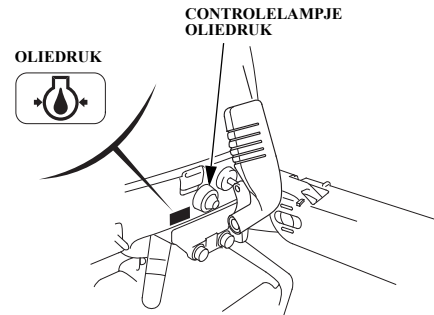

Als het motorolieniveau laag is of het smeersysteem niet goed werkt, gaat het oliedruk-controlelampje uit.

BEDIENINGEN (type R)

Afstandsbedieningshendel

AFSTANDBEDIENINGSHENDEL

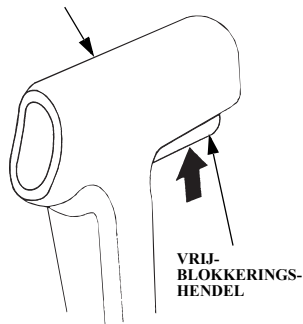

Inschakelen van vooruit, achteruit en vrij en regelen van het motortoerental kan uitgevoerd worden met de afstandbedieningshendel. Druk de vrijstandblokkering omhoog voordat de afstandbedieningshendel gebruikt wordt.

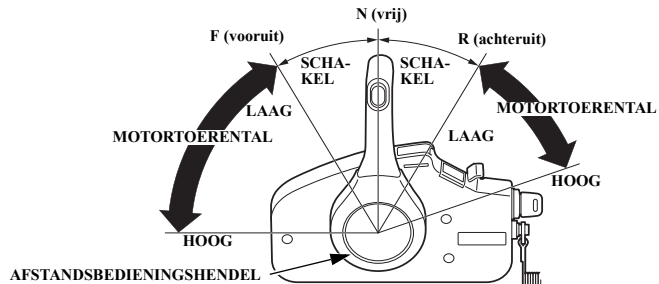

VOORUIT:

Als de hendel naar stand VOORUIT verplaatst wordt (ongeveer 32° vanaf stand N), wordt de vooruitversnelling ingeschakeld. Door de hendel nog verder naar stand VOORUIT te bewegen, gaat de gasklep verder open en neemt de snelheid van de boot in voorwaartse richting toe. VRIJSTAND:

De motor is losgekoppeld van de schroef.

ACHTERUIT:

Als de hendel naar stand ACHTERUIT verplaatst wordt (ongeveer 32° vanaf stand N) wordt de achteruitversnelling ingeschakeld. Door de hendel nog verder naar stand ACHTERUIT te bewegen, gaat de gasklep verder open en neemt de snelheid van de boot in achterwaartse richting toe.

Vrijstandblokkeringshendel

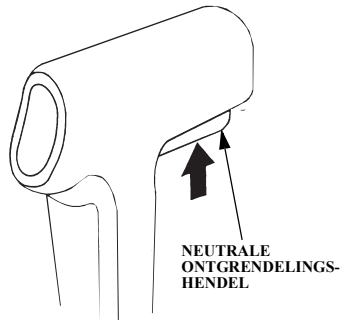

De vrijstandblokkering is op de afstandsbedieningshendel geplaatst om ongewenst bedienen van de hendel te voorkomen.
De afstandbedieningshendel zal alleen werken als de vrijstandblokkering naar boven bewogen wordt.

Contactschakelaar

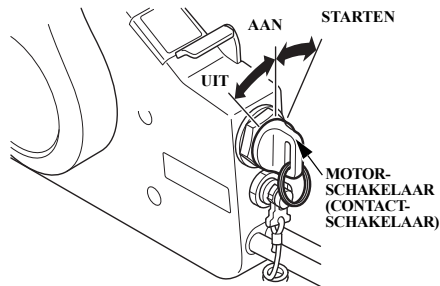

Deze afstandsbediening is voorzien van een contactslot zoals bij een auto.

Sleutelstanden:

- STARTEN: om de motor te starten.
AAN: om de motor te laten lopen na het starten.
UIT: de motor stopzetten (CONTACT UIT).

ATTENTIE

Laat het contactslot niet in stand AAN staan (sleutel in stand AAN) als de motor niet loopt, omdat de accu dan zal ontladen.

OPMERKING:

De startmotor zal niet werken wanneer de afstandsbedieningshendel niet in N (vrij) staat.

BEDIENINGEN (type R)

Dodemansschakelaar

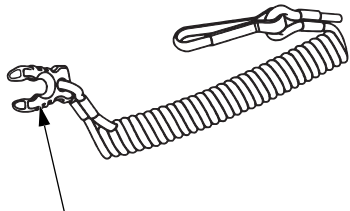

CLIP DODEMANSCHAKELAAR

Het dodemanskoord is bedoeld om de motor onmiddellijk uit te schakelen wanneer de bestuurder overboord valt of te ver van de buitenboordmotor verwijderd is.

De motor stopt wanneer de clip aan het eind van het koord van de motorstopschakelaar verwijderd is. Wanneer u met de buitenboordmotor vaart, verzeker u ervan dat u één uiteinde van het dodemanskoord aan uw pols heeft bevestigd.

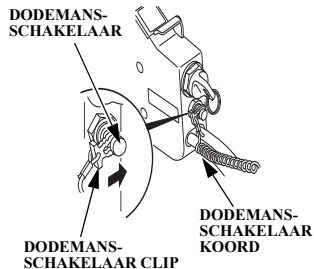

⚠ WAARSCHUWING

Als het dodemanskoord niet is ingesteld, kan de gebruiker de controle over de boot verliezen als hij of zij bijvoorbeeld overboord valt en niet meer kan bedienen.

Voor de veiligheid van bestuurder en passagiers dient de clip aan de motorstopschakelaar bevestigd te zijn. Maak het andere eind van het dodemanskoord vast aan de pols van de bestuurder.

OPMERKING:

De motor zal niet starten als de clip van het dodemanskoord niet bevestigd is aan de dodemansschakelaar.

Chokehendel

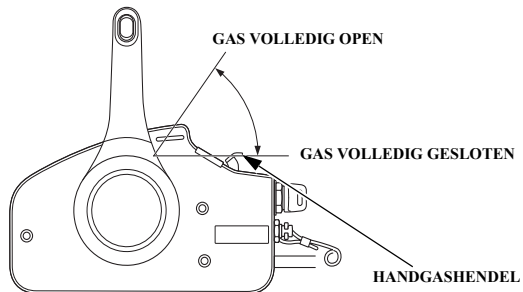

De handgashendel is toegepast met de functie voor het afstellen van het motortoerental. De hendel kan alleen bewegen als de afstandsbedieningshendel in stand N (vrij) staat. Let er ook op dat de bedieningshendel alleen zal werken als de handgashendel in de “volledig gesloten” stand staat.

Gebruik de handgashendel voor het warmdraaien van een koude motor of bij het starten van een warme motor.

Controlelampje/-zoemer oliedruk

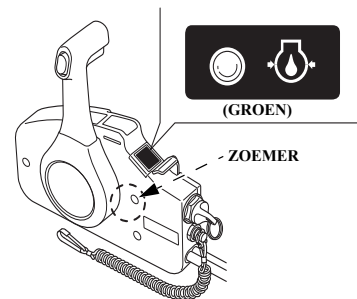

Het controlelampje oliedruk gaat uit en de zoemer klinkt en als het olieniveau laag is en/of het smeersysteem van de motor niet goed werkt.

BEDIENINGEN (type R)

Oververhitting Waarschuwinglamp/Zoemer

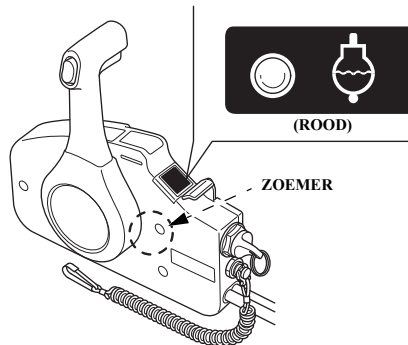

Het waarschuwingslampje oververhitting gaat aan en de waarschuwingszoemer klinkt als het koelsysteem niet goed werkt. Het motortoerental zal nu afnemen.

30

Toerenteller (optionele uitrusting)

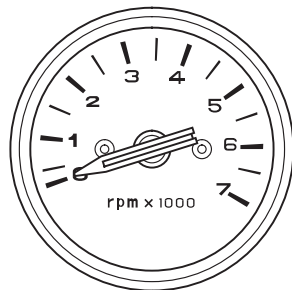

TOERENTELLER

De toerenteller geeft het motortoerental aan in omwentelingen per minuut.

Elektrische kantelschakelaar

Druk op de elektrische kantelschakelaar op de bedieningshendel (type R) of stuurhendel (type H), de buitenboordmotorhoek (kantelhoek) kan enkel ingesteld worden wanneer de boot stil ligt.

De elektrische kantelschakelaar is een gemak voor het kantelen van de buitenboordmotor in ondiep water of bij vervoer op een aanhanger. Het is niet ontworpen om te worden gebruikt als een trimfunctie om de trimhoek van de boot aan te passen.

Tijdens het varen in ondiep water, aanmeren of te water laten, vaar op lage snelheid met het gas slechts een klein beetje open en kantel de buitenboordmotor naar behoefte naar boven (zie blz. 99).

(type H)

Druk op UP om de buitenboordmotor naar boven te kantelen.

Druk op DN om de buitenboordmotor naar onderen te kantelen.

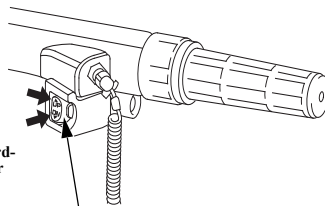

KANTELSCHAKELAAR

(type R)

Druk op UP om de buitenboordmotor naar boven te kantelen.

Druk op DN om de buitenboordmotor naar onderen te kantelen.

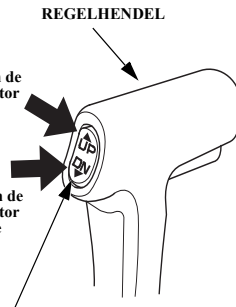

KANTELSCHAKELAAR

Een te grote trimhoek kan leiden tot cavitatie en een te hoog toerental van de schroef kan tevens leiden tot schade aan de waterpomp.

BEDIENING (type T)

Handbedieningsklep

Als de elektrische kantelschakelaar niet werkt wegens, bijvoorbeeld, een lege accu, kan de buitenboordmotor handmatig worden gekanteld door het openen van de handmatige bedieningsklep.

Om de motor handmatig te kunnen bedienen dient de ontlastklep onder de achterstevenbeugel twee en halve slag tegen de klok in te worden gedraaid met behulp van een schroevendraaier.

Na afstelling van de trimhoek van de buitenboordmotor, draai de schroef stevig vast met de klok mee.

⚠ WAARSCHUWING

Zorg ervoor de handbedieningsschroef goed vast te draaien. De buitenboordmotor kan omhoog komen wanneer u in zijn achteruit vaart, wat kan resulteren in verwondingen aan de aanwezigen in de boot.

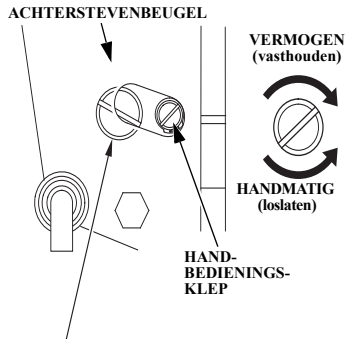

⚠ WAARSCHUWING

Maak deze schroef nooit los. De hydraulische olie van het elektrisch kantelsysteem zal anders naar buiten stromen.

Kantelhendel

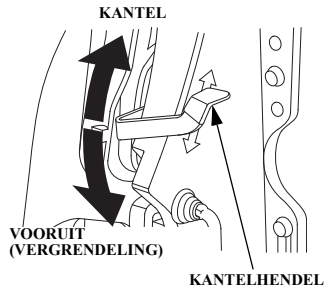

Gebruik de kantelhendel om tijdelijk de buitenboordmotor te heffen wanneer de boot in ondiep water vaart of als u een ligplaats of verankering in ondiep water wenst. Bij het omhoog brengen van de kantelhendel kan de buitenboordmotor worden gekanteld. Bij het sluiten van de kantelhendel zal de buitenboordmotor worden vergrendeld.

⚠ WAARSCHUWING

Zorg voordat u gaat varen dat u de kantelhendel laat zakken en de buitenboordmotor vergrendelt. De buitenboordmotor zou tijdens het varen in de achteruitversnelling omhoog kunnen komen, wat verwondingen aan de passagier(s) kan veroorzaken.

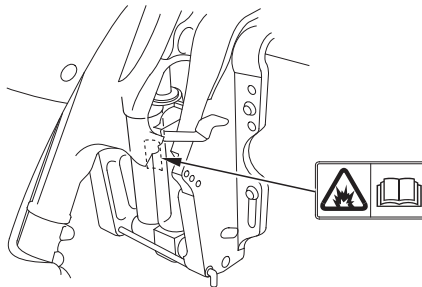

⚠ WAARSCHUWING

Neem de gasdemper niet uit elkaar aangezien deze gevuld is met gas onder hoge druk.

BEDIENINGEN

Kantelvergrendelingshendel (type G en T)

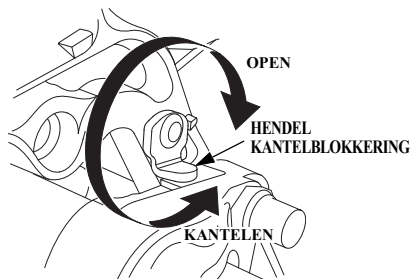

Gebruik de hendel voor de kantelemblokkering om de buitenboordmotor omhoog te zetten en deze in de gewenste positie te vergrendelen als de boot langere tijd wordt aangelegd of voor anker gaat. Kantel de buitenboordmotor zo ver mogelijk omhoog en zet de hendel in de stand vergrendeld.

Kantelhendel (Type handmatige kanteling)

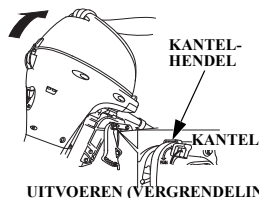

UITVOEREN (VERGRENDLING)

Gebruik de kantelhendel om tijdelijk de buitenboordmotor te heffen wanneer de boot in ondiep water of als u een ligplaats of verankering in ondiep water wenst. Bij het omhoog brengen van de kantelhendel wordt de buitenboordmotor ontgrendeld en kan de buitenboordmotor worden gekanteld. Bij het neerkomen zal de buitenboordmotor worden vergrendeld.

⚠ WAARSCHUWING

Zorg voordat u gaat varen dat u de kantelhendel laat zakken en de buitenboordmotor vergrendelt. De buitenboordmotor zou tijdens het varen in de achteruitversnelling omhoog kunnen komen, wat verwondingen aan de passagier(s) kan veroorzaken.

Anode metaal

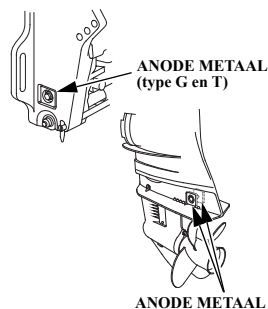

De anode is van opofferingsmetaal dat de buitenboordmotor tegen corrosie beschermt.

ATTENTIE

Schilder de anode niet. Hierdoor vermindert de werking van de anode waardoor er roest en corrosie kan ontstaan aan de buitenboordmotor.

Controleopening koelwater

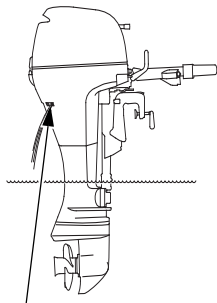

CONTROLEOPENING KOELWATER

Zo kan gecontroleerd worden of het koelwater op de juiste wijze door de motor stroomt.

Controleer na het starten in de controleopening of het koelwater op de juiste wijze door de motor stroomt.

Koelwaterinlaat

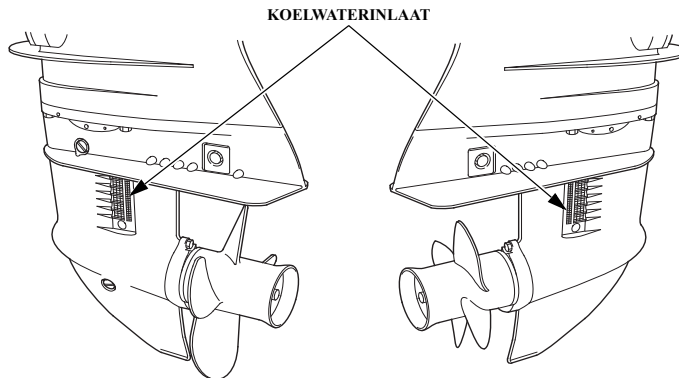

Het koelwater wordt via deze opening in de motor gezogen.

BEDIENINGEN

Hendel motorkap

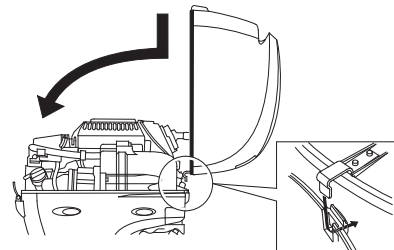
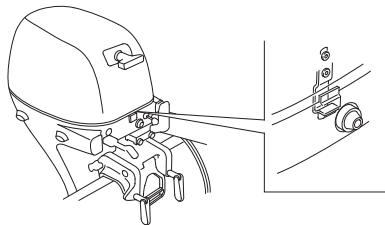
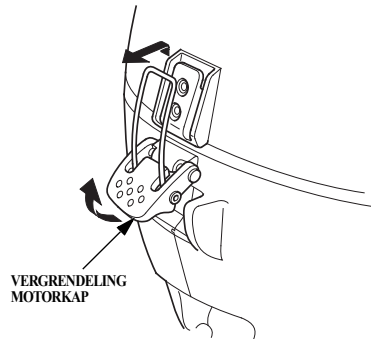

Vergrendel/ontgrendel de hendel van de motorkap om de kap te plaatsen/verwijderen.

Spiegelhoekverstelstang (Type handmatige kanteling)

- BF8D/BF9.9D/BF10D
(type SH/type LH)

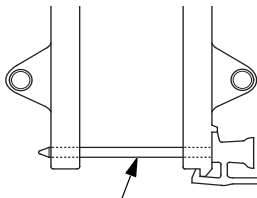

SPIEGELHOEKVERSTELSTANG

- BF8D
(type R)
- BF9.9D/BF10D
(type XH/type R)
- BF15D/BF20D

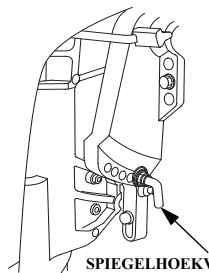

SPIEGELHOEKVERSTELSTANG

(type G en T)

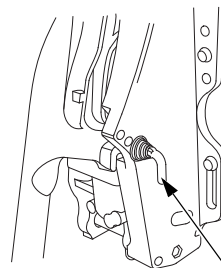

SPIEGELHOEKVERSTELSTANG

Gebruik de spiegelhoekverstelstang om de spiegelhoek van de buitenboordmotor in de juiste hoek af te stellen.

BEDIENINGEN

Ontluchtingsknop

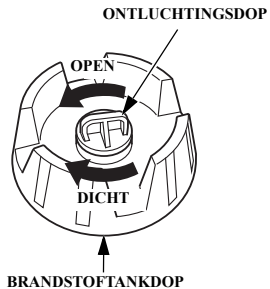

De ventilatieknop sluit de brandstoftank luchtdicht af. Draai de ventilatieknop linksom om deze te openen, zodat de dop verwijderd kan worden om de tank te vullen. Draai de ventilatieknop rechtsom en sluit deze goed voordat de buitenboordmotor vervoerd of opgeslagen wordt.

Brandstofmeter [type SHL en LHL]

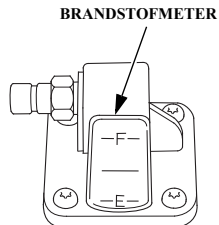

De brandstofmeter geeft het niveau van de brandstof in de tank aan.

Brandstofleidingkoppeling [Uitgezonderd type SHL en LHL] BRANDSTOFLEIDINGKOPPELING

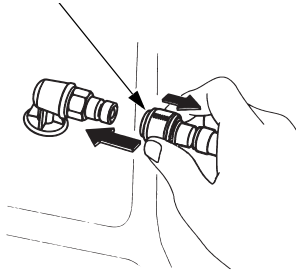

(BRANDSTOFTANKZIJDE)

De brandstofleidingkoppeling wordt gebruikt om de brandstofleiding aan te sluiten tussen de brandstoftank en de buitenboordmotor.

[Type SHL en LHL]

BRANDSTOFLEIDINGKOPPELING

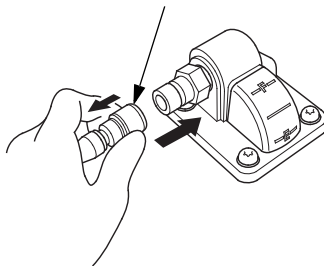

BRANDSTOFLEIDINGKOPPELING

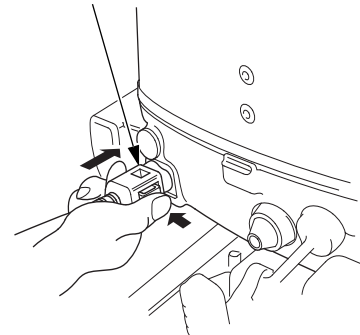

(BUITENBOORDMOTORZIJDE)

5. PLAATSEN

ATTENTIE

Als de buitenboordmotor niet goed gemonteerd wordt, kan hij van de boot vallen, en kan het moeilijk zijn met de boot in een rechte lijn te varen, het motortoerental kan te laag blijven en de motor kan veel meer brandstof gaan gebruiken.

Het wordt aanbevolen de motor door een Honda-buitenboordmotor-dealer te laten bevestigen. Raadpleeg een officiële Honda-dealer voor werking en montage van extra opties/uitrusting.
Geschikte Boot
Zorg ervoor dat de boot en de motor goed op elkaar afgestemd zijn.

Motorvermogen:

BF8D:	5,9 kW (8,0 PS)
BF9.9D:	7,3 kW (9,9 PS)
BF10D:	7,4 kW (10 PS)
BF15D:	11,0 kW (15 PS)
BF20D:	14,7 kW (20 PS)

Aanbevelingen voor het vermogen zijn op nagenoeg iedere boot vermeld.

⚠ WAARSCHUWING

Gebruik geen zwaardere motor dan door de fabrikant van de boot is voorgeschreven. Dit kan leiden tot schade en verwondingen.

Spiegelhoogte

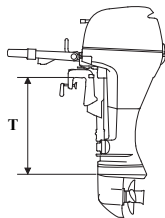

Type	T
S:	433 mm
L:	563 mm
X:	703 mm

Kies een buitenboordmotor die geschikt is voor de spiegelhoogte van uw boot.

Locatie

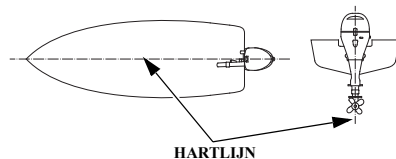

Plaats de buitenboordmotor op de spiegel, op de hartlijn van de boot.

De anticavitatieplaat van de buitenboordmotor moet 0 – 50 mm onder de bodem van de boot uitsteken. De juiste afmetingen verschillen, afhankelijk van het type boot en de vorm van de bodem van de boot. Volg de aanbevolen montagehoogte van de fabrikant op.

Inbouwhoogte

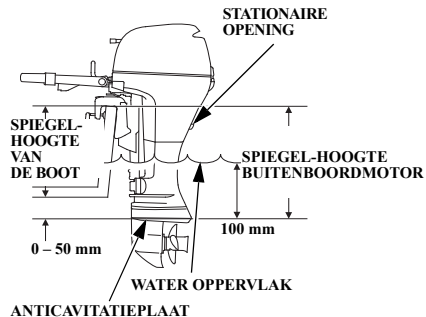

Als de buitenboordmotor te laag is geïnstalleerd, zal de boot gaan malen en kunt u moeilijk planeren. Er kan water uit de motor sproeien, dat in de boot terecht kan komen. De boot zal properen te duiken, en de stabiliteit bij hoge snelheden wordt verminderd. Als de buitenboordmotor te hoog gemonteerd is, zal de schroef geen stuwkracht hebben.

ATTENTIE

Het waterniveau moet minimaal 100 mm boven de anticavitiëplaat staan wanneer de motor niet loopt, omdat anders de waterpomp niet voldoende koelwater kan aanzuigen, waardoor oververhitting van de motor kan ontstaan.

Buitenboordmotor accessoire

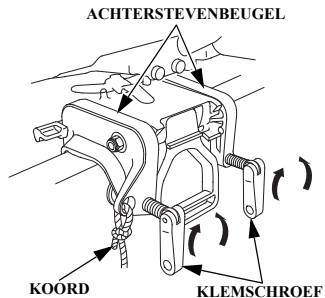

1. Bevestig de achterstevenbeugel aan de spiegel en draai de schroefklemmen vast. Duw de draaghendel naar binnen.

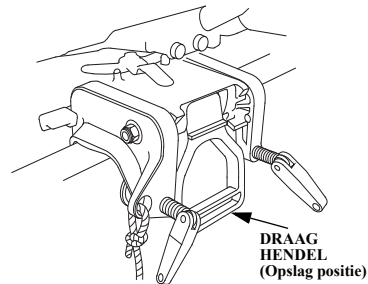

PLAATSEN

⚠ VOORZICHTIG

- Controleer tijdens het varen regelmatig of de klem Schroeven nog vastzitten.
- Verbind een touw door een gat in de spiegel en zet het andere uiteinde van het touw aan de achterstevenbeugel van de buitenboordmotor. Hiermee wordt verlies van de buitenboordmotor voorkomen.

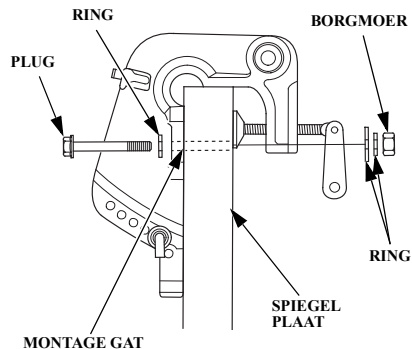

2. Breng het siliconenaafdichtmiddel (Three Bond 1216 of gelijksoortig) op de bevestigingsopeningen van de buitenboordmotor aan.
3. Bevestig de buitenboordmotor aan de boot en zet deze vast met de bouten, ringen en borgmoeren.

OPMERKING:

Standaard aanhaalmoment:

29 – 39 N·m

(3,0 – 4,0 kgf·m)

Het standaard aanhaalmoment dient slechts ter indicatie. Het aanhaalmoment is mede afhankelijk van het materiaal van de boot. Neem contact op met een officiële Honda-buitenboordmotor-dealer.

⚠ VOORZICHTIG

Zet de buitenboordmotor goed vast. Een niet goed bevestigde buitenboordmotor kan leiden tot verlies van de motor, schade aan uitrusting en verwonding van personeel.

Buitenboordmotor hoek (Varen)

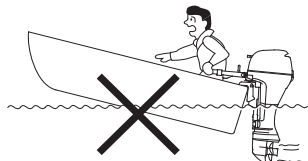

ONJUIST
VOORZIJDE BOOT GAAT
"MALEN"

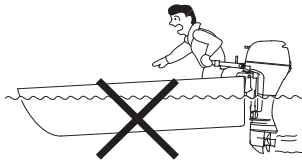

ONJUIST
VOORZIJDE BOOT WIL
"DUIKEN"

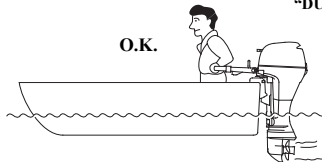

O.K.

JUIST
GEEFT MAXIMALE PRESTATIES

Befestig de buitenboordmotor in de meest gunstige trimhoek voor stabiel varen en maximaal vermogen. Te grote trimhoek: voorzijde boot komt "omhoog". Spiegelhoek te klein: veroorzaakt dat de voorzijde van de boot wil "duiken" (opspattend water kan in de boot komen).

De spiegelhoek verschilt overeenkomstig met de combinatie van de boot, buitenboordmotor, schroef en de werking.

<Hoekafstelling van de buitenboordmotor>

Stel de buitenboordmotor zo af dat deze loodrecht op het wateroppervlak staat (de as van de schroef ligt dan evenwijdig met het wateroppervlak).

PLAATSEN

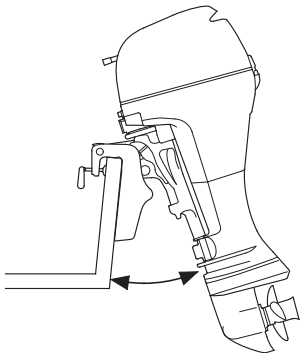

Er zijn vijf standen in te stellen (typen XH en R).

Er zijn vier standen in te stellen (typen G en T).

Kantel de buitenboordmotor naar de opgegeven kangelhoek.

(type handmatige kanteling XH/type R)

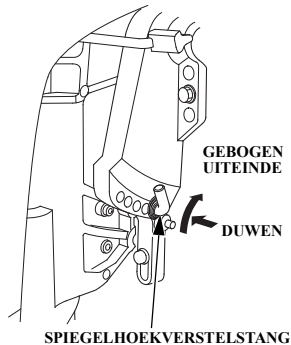

(type G/type T)

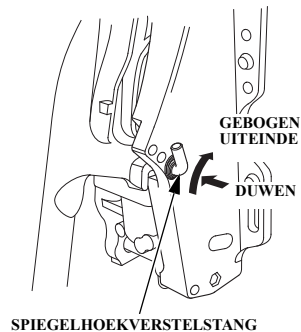

Druk de verstelstang in, draai de verstelstang omhoog in de ontgrendelde stand en trek hem naar buiten om hem te verwijderen.

(type XH/type R/type G/type T)

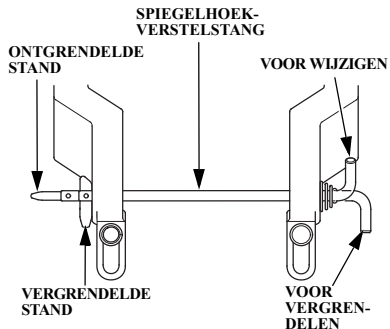

Steek de verstelstang in de gewenste opening en draai hem naar beneden om hem te vergrendelen. Trek na het vergrendelen aan de verstelstang en controleer of deze niet loskomt.

(type handmatige kanteling SH/type LH)

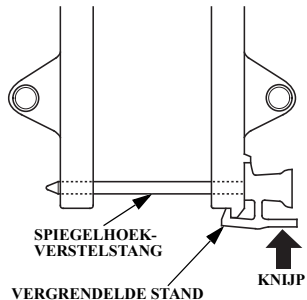

Knijp het uiteinde van de verstelstang samen en trek hem eruit.

Steek de verstelstang in de gewenste opening en vergrendel hem. Na het vergrendelen van de verstelstang controleren of deze niet loskomt.

ATTENTIE

Om beschadigingen van buitenboordmotor of boot tegen te gaan, wees ervan overtuigd dat de verstelstang is geborgd.

PLAATSEN

Accu-aansluitingen

Gebruik een accu met een capaciteit van 12V-35 Ah of meer.

De accu is een optioneel onderdeel (moet apart aangeschaft worden).

⚠ WAARSCHUWING

Accu's produceren explosieve gassen: Als deze ontbranden kan dit leiden tot verwondingen en blindheid. Zorg voor voldoende ventilatie tijdens het laden.

- **GIFTIG:** De accu bevat zwavelzuur (elektrolyt). Aanraking met de huid of ogen veroorzaakt ernstige brandwonden. Draag een veiligheidsbril en beschermende kleding.
- **Rook niet en voorkom open vuur en vonken.**
EERSTE HULP MAATREGELEN: Als er elektrolyt in uw ogen komt, spoel ze dan minstens 15 minuten grondig uit met handwarm water en bel een dokter.
- **GIFTIG:** Elektrolyt is giftig.
EERSTE HULP MAATREGELEN:
 - **Uitwendig:** Spoel grondig na met water.

- **Inwendig: Drink veel water of melk. Drink daarna melk met magnesiumpoeder of plantaardige olie en bel direct een dokter.**
- **BUITEN BEREIK VAN KINDEREN HOUDEN.**

Plaats de accu in de accubak en bevestig de accubak goed aan de romp van de boot.

Plaats de accubak zodanig dat deze niet kan omvallen tijdens het varen en niet blootgesteld is aan spatwater of direct zonlicht.

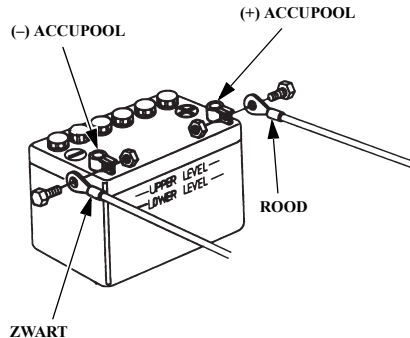

Sluit de accukabels aan:

1. Sluit de kabel met de rode afdekkap aan op de plusklem (+) van de accu.
2. Sluit de kabel met de zwarte afdekkap aan op de negatieve (-) accupool.

ATTENTIE

- Sluit de positieve (+) accukabel eerst aan. Neem bij het losnemen van de kabels, eerst de negatieve (-) kabel los en daarna de positieve (+) kabel.
- Als de kabels niet goed aangesloten zijn, werkt de startmotor niet.
- Voorkom het verwisselen van de polariteit omdat hierdoor het laadsysteem van de buitenboordmotor beschadigt.
- Neem de accukabels niet los als de motor draait. Het losnemen van de accukabels bij draaiende motor kan het elektrische systeem van de buitenboordmotor beschadigen.
- Plaats geen brandstoftank in de buurt van de accu.

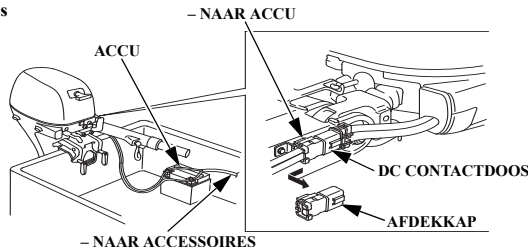
Accu laden via DC-contactdoos (standaard)

De DC-contactdoos levert 12 volt, 6 A voor het laden van de accu. Het laadcircuit wordt beschermd door een 20 A zekering die bereikbaar is door de motorkap van de motor te verwijderen.

Een stekkerplug voor de DC-contactdoos wordt bij de motor geleverd; sluit de draden van uw laadapparatuur aan op deze stekkerplug. Let erop dat de positieve (rode) kabel aangesloten is op de positieve (+) aansluiting van de plug.

⚠ VOORZICHTIG

- Als de accupolen omgewisseld worden, zal dit leiden tot schade aan het laadsysteem en/of de accu.
- Als de DC-contactdoos niet in gebruik is, houd deze dan droog en schoon door gebruik te maken van het bijgeleverde rubber dopje.

De 12 volt uitgangsspanning van de buitenboordmotor mag alleen gebruikt worden voor het laden van de accu. Elektrische accessoires moeten zoals afgebeeld op de batterij worden aangesloten.

PLAATSEN (type R)

Plaatsen afstandsbediening

ATTENTIE

Onjuist geplaatste stuursystemen, afstandsbedieningen en bedieningskabels kunnen leiden tot ongelukken. Neem contact op met een officiële Honda-buitenboordmotor-dealer voor de juiste montage.

<Locatie>

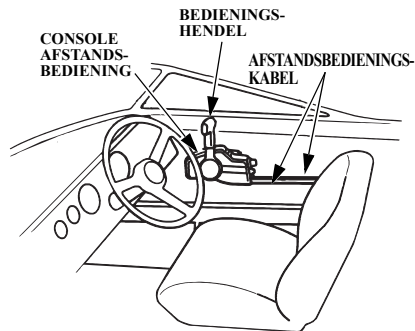

Plaats de afstandsbediening zo, dat bedieningshendels en schakelaars eenvoudig te bedienen zijn. Controleer of de bedieningskabels over de gehele lengte vrij kunnen bewegen.

<Lengtekabel afstandsbediening>

Meet de afstand van het midden van het afstandsbedieningshuis via de route waarlangs de kabels lopen naar het midden van de motor. De aanbevolen kabellengte is 300 mm langer dan de gemeten afstand. Leg de kabels langs de van tevoren bepaalde route en controleer of deze lang genoeg is. Sluit de kabels aan op de motor en let er op dat ze niet knikken, scherp buigen of strak worden getrokken. Dit zal namelijk het sturen nadelig beïnvloeden.

ATTENTIE

Buig de kabels nergens in een bocht met een radius kleiner dan 400 mm omdat dit een negatieve invloed heeft op de levensduur en werking van de afstandsbediening.

BF8D/BF9.9D/BF10D/BF15D/BF20D is een 4-takt, watergekoelde buitenboordmotor die draait op loodvrije benzine. De motor is voorzien van een gescheiden smeersysteem. Controleer het volgende alvorens de buitenboordmotor te gebruiken.

⚠ VOORZICHTIG

Voer de volgende controles uit met uitgeschakelde motor.

Kijk altijd vóór het gebruik rond en onder de motor om te controleren of er olie of brandstof lekt.

Verwijderen/plaatsen motorkap

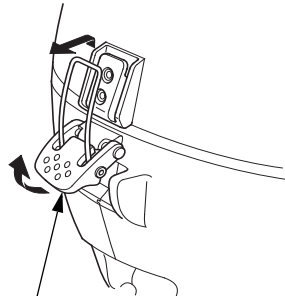

VERGREDELING MOTORKAP

- Ontgrendel de hendel van de motorkap om deze te verwijderen.
- Om de motorkap te plaatsen, haak de voorste en achterste hendels vast en vergrendel deze.

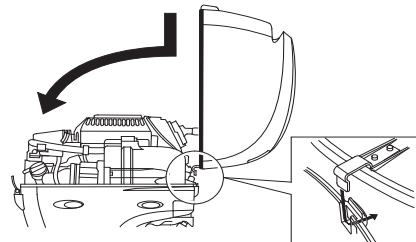

⚠ WAARSCHUWING

Gebruik de buitenboordmotor niet zonder motorkap. Onbeschermd ronddraaiende delen kunnen verwondingen veroorzaken.

CONTROLE VOORAF

Motoroliepeil

ATTENTIE

- **Motorolie is een belangrijke factor voor wat betreft motorvermogen en levensduur. Olie zonder reinigende additieven en olie van lage kwaliteit zijn ongeschikt vanwege hun matige smeereigenschappen.**
- **Als de motor met te weinig olie draait, kan dit leiden tot ernstige motorschade.**

OPMERKING:

Om een onjuiste meting van het motorolieniveau te voorkomen moet het peil pas gecontroleerd worden als de motor afgekoeld is.

<Aanbevolen olie>

Gebruik HONDA 4-takt olie of een gelijkwaardige topkwaliteit motorolie die voldoet aan of beter is dan automobiefabrikanten in de VS voor Servicecategorie SG, SH of SJ. Motorolie geassocieerd als SG, SH of SJ vermelden dit op de verpakking. Selecteer de juiste viscositeit voor de gemiddelde buitentemperatuur in uw gebied.

SAE 10W-30 is voorgeschreven voor algemeen gebruik bij alle temperaturen.

API-kwaliteit: Gebruik een Brandstofefficiënte SG, SH of SJ olie.

OPMERKING:

Deze olie wordt aangeduid met termen als: "Energiebesparing II", "Gasbesparing", "Brandstofbesparing", enz.

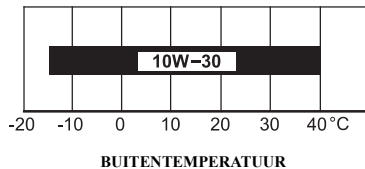

<Controle en bijvullen>

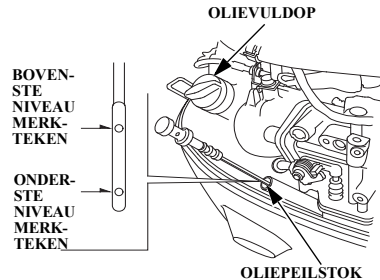

1. Stel de buitenboordmotor verticaal op, en verwijder de motorkap.
2. Verwijder de oliepeilstok en veeg deze af met een schone doek.
3. Steek de peilstok helemaal in de opening, trek hem er weer uit en lees het peil af. Als het olieniveau bij of onder het merkteken voor laag niveau staat, verwijder dan de vuldop en vul de olie bij als het peil te laag is. Draai de olievuldop goed dicht.

Als de motorolie vervuild of verkleurd is, ververs dan de olie (zie bladzijde 114 voor het interval en de procedure voor het verversen).

4. Plaats de motorkap en zet deze goed vast.

Inhoud oliecarter:

1,0 l

...wanneer het oliefilter niet is vervangen

1,1 l

...wanneer het oliefilter is vervangen

ATTENTIE

Vul niet te veel motorolie bij. Controleer het olieniveau na het vullen. Als de motor met te veel of te weinig olie draait, kan dit leiden tot ernstige motorschade.

Bij het controleren van het oliepeil met de peilstok, ziet u mogelijk dat de motorolie melkachtig is of het oliepeil hoger is. Ververs in dat geval de motorolie. Zie de volgende tabel voor een verklaring van deze omstandigheden.

Werking	Resultaat	Effect
De motor met een lager toerental dan 3.000 omw/min ⁻¹ laten draaien gedurende 30% van de tijd, waardoor de motor niet opwarmt.	<ul style="list-style-type: none"> Water condenseert in de motor en wordt met de olie gemengd waardoor de olie een melkachtige verschijning krijgt. Niet-verbrande brandstof wordt met de olie gemengd waardoor het olievolume hoger wordt. 	De motorolie verslechtert, wordt minder efficiënt en veroorzaakt een onjuiste werking van de motor.
Frequent starten en stoppen zonder de motor op te laten warmen.		

CONTROLE VOORAF

Brandstofniveau

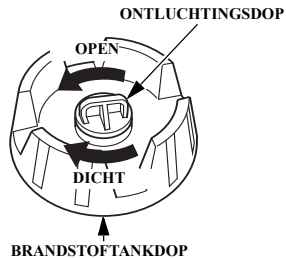

[Uitgezonderd type SHL en LHL]

Controleer het brandstofpeil. Vul de tank bij als deze bijna leeg is.

[Type SHL en LHL]

Controleer de brandstofmeter en vul de brandstoftank indien nodig bij.

OPMERKING:

Open de ontluichtingsknop voor het verwijderen van de brandstoftankdop. Wanneer de ontluichtingsknop is gesloten dan is het verwijderen van de brandstoftankdop moeilijk.

[Type SHL en LHL]

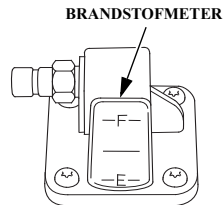

Draai de tankdop na het vullen goed dicht.

Gebruik loodvrije benzine met een octaannummer (RON) van 91 of hoger (een pompoctaannummer van 86 of hoger). Het gebruik van loodhoudende benzine kan schade aan de motor veroorzaken.

Gebruik nooit benzine die oud is, vervuild is of is gecombineerd met olie. Houd de brandstoftank vrij van vuil, stof en water.

Inhoud brandstoftank (aparte tank):

Uitgezonderd type SHL en LHL

12 l

Type SHL en LHL

25 l

⚠ WAARSCHUWING

- **Benzine is licht ontvlambaar en onder bepaalde omstandigheden explosief.**
- **Vul de tank bij in een goed geventileerde ruimte en met stilstaande motor.**
- **Rook niet en voorkom open vuur en vonken tijdens het tanken en in ruimten waar brandstof is opgeslagen.**
- **Doe de brandstoftank niet te vol (er mag zich geen brandstof in de vulpijp bevinden). Zorg ervoor na het tanken de tankdop goed te sluiten.**
- **Mors geen brandstof. Gemorste brandstof of brandstofdamp kan ontbranden. Verwijder gemorste brandstof alvorens de motor te starten.**
- **Voorkom herhaaldelijk of langdurig contact met de huid of het inademen van dampen.**
- **BUITEN BEREIK VAN KINDEREN HOUDEN.**

Loodhoudende brandstof

- Is een brandstof die aanslag produceert wanneer dit wordt verbrand. Deze koolaanslag slaat neer in de cilinderkop en op de uitlaatklepzittingen en dient iedere 200 uur of ieder jaar (wat het eerst bereikt wordt) te worden verwijderd door een Honda-buitenboordmotordealer (zie blz. 112, in hoofdstuk "Onderhoud").
- Als deze koolaanslag niet volgens voorschrift verwijderd wordt, zullen de levensduur en de prestaties nadelig beïnvloed worden.

Benzine met alcohol

Als u besluit om een benzine met alcohol (gasohol) te gebruiken, moet het octaangetal minstens zo hoog zijn als wordt aanbevolen door Honda. Er zijn twee soorten "gasohol": één met ethanol, en de andere met methanol. Gebruik geen gasohol dat meer dan 10% ethanol bevat. Gebruik geen benzine met meer dan 5% methanol (methyl- of houtalcohol) en welke geen co-oplosmiddelen en corrosie-remmers voor methanol bevatten.

CONTROLE VOORAF

OPMERKING:

- Als benzine met alcohol gebruikt wordt, vervalt de garantie op schade aan het brandstofsysteem of problemen met het motorvermogen.
- Wanneer brandstof wordt aangeschaft bij een onbekend tankstation, dient u eerst na te gaan of de benzine alcohol bevat, zo ja, dan is het belangrijk te weten welk percentage alcohol is toegevoegd. Als u ongewenste symptomen bemerkt tijdens het gebruik van een bepaalde benzine, schakel dan over naar een benzine waarvan u weet dat deze minder dan het aanbevolen percentage alcohol bevat.

Elektrolytniveau

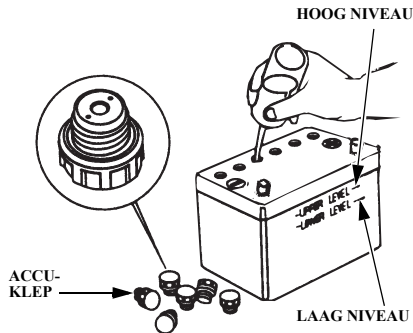

ATTENTIE

De behandeling van de accu hangt af van de soort accu. Het is mogelijk dat onderstaande instructies wellicht niet van toepassing zijn op de accu die u gebruikt. Raadpleeg de instructies van de fabrikant van de accu.

Controleer of de vloeistof in de accu tussen het hoogste en laagste niveaustreepje staat en controleer de ventilatiegaatjes op verstopping.

Als het vloeistofpeil bij of onder het merkteken voor laag niveau staat, vul dan gedestilleerd water bij tot aan het merkteken voor hoog niveau.

⚠ WAARSCHUWING

Accu's produceren explosieve gassen: Als deze ontbranden kan dit leiden tot verwondingen en blindheid. Zorg voor voldoende ventilatie tijdens het laden.

- **GIFTIG:** De accu bevat zwavelzuur (elektrolyt). Aanraking met de huid of ogen veroorzaakt ernstige brandwonden. Draag een veiligheidsbril en beschermende kleding.
- **Rook niet en voorkom open vuur en vonken.**
- **EERSTE HULP MAATREGELEN:** Als er elektrolyt in uw ogen komt, spoel ze dan minstens 15 minuten grondig uit met handwarm water en bel een dokter.
- **GIFTIG: Elektrolyt is giftig.**
EERSTE HULP MAATREGELEN:
— **Uitwendig:** Spoel grondig na met water.

- Inwendig: Drink veel water of melk. Drink daarna melk met magnesiumpoeder of plantaardige olie en bel direct een dokter.
- **BUITEN BEREIK VAN KINDEREN HOUDEN.**

Schroef en splitpen <Inspectie>

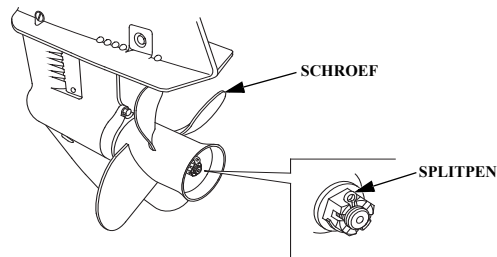

Schroef en splitpen

De schroef draait zeer snel rond tijdens het varen. Controleer voor het starten de bladen van de schroef op beschadiging en vervorming en vervang de schroef indien nodig.

Zorg voor een reserveschroef voor het geval er iets onvoorspelbaars gebeurt tijdens het varen. Als u geen reserveschroef heeft, vaar dan met lage snelheid naar een aanlegplaats en vervang de schroef daar.

Neem contact op met een officiële Honda-dealer voor buitenboordmotoren voor de juiste propellerkeuze.

1. Controleer de schroef op beschadiging, slijtage en vervorming.
2. Controleer of de schroef op de juiste wijze geplaatst is.
3. Controleer de splitpen op beschadiging. Vervang de schroef als deze een defect vertoont.

CONTROLE VOORAF

Weerstand stuurhendel (type H)

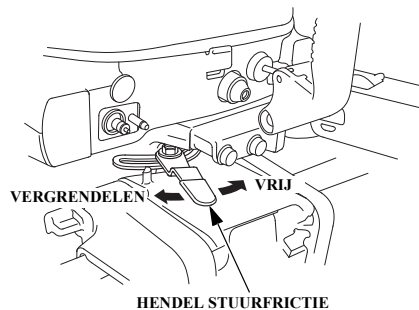

Controleer of de handgreep soepel heen en weer beweegt. Stel de frictie van de stuurhendel zo af dat er een lichte weerstand gevoeld wordt bij het verdraaien, hierdoor zal het sturen geleidelijker gaan.

OPMERKING:

Breng geen vet of olie aan op de frictieplaat. Door vet en olie wordt de frictie van de hendel verminderd.

Weerstand afstandsbedieningshendel (type R)

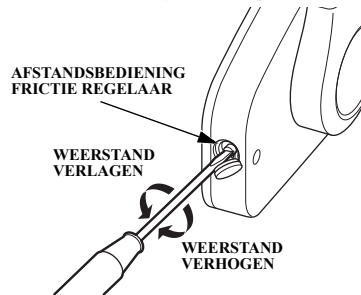

Controleer of de afstandbedieningshendel soepel kan bewegen. De weerstand van de hendel kan afgesteld worden door de stelmoer van de frictieplaat naar links of naar rechts te verdraaien.

Overige controles

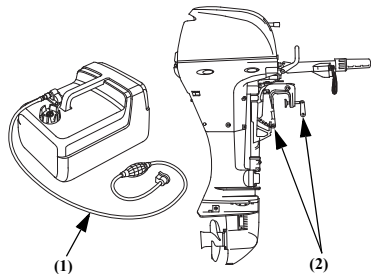

Controleer de volgende onderwerpen:

- (1) De brandstofslang op knikken, dichtzitten of losse aansluitingen.
- (2) De achterstevenbeugel op beschadiging en of klemschroeven vastzitten.
- (3) De gereedschapsset op ontbrekende reserveonderdelen en gereedschappen. (zie blz. 111)

(3) GEREEDSCHAPSSET (zie blz. 111)

- (4) De anode op beschadiging, loszitten en overmatige corrosie.

Het anodemetaal zorgt voor bescherming tegen beschadiging door corrosie van de buitenboordmotor; het moet direct contact met het water hebben wanneer de buitenboordmotor in gebruik is. Vervang de anoden wanneer zij zijn gereduceerd tot ongeveer twee-derde van hun oorspronkelijke formaat, of wanneer zij afbrokkelen.

ATTENTIE

Als de anode geschilderd wordt of niet meer aanwezig is, zal er corrosie ontstaan.

- (5) De stuurhendel op loszitten, de installatie, en een goede werking (type H).
- (6) De afstandsbedieningshendel en de schakelaar op werking (type R).

Onderdelen/materialen die aan boord aanwezig moeten zijn:

- Instructieboekje
- Gereedschapsset
- Reservebougie(s), motorolie, reserveschroef, splitpen(nen).
- Reserveclip.
- Overige onderdelen/materialen die wettelijk zijn voorgeschreven.

7. STARTEN VAN DE MOTOR

Brandstoftank en ventilatieknop

ONTLUCHTINGSDOP

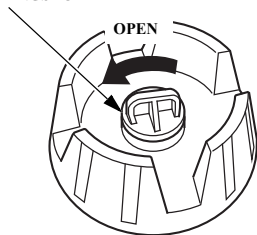

De brandstoftank dient goed vastgezet te zijn in de boot. Dit zal de tank beschermen tegen mechanische schade veroorzaakt door het verplaatsen van de brandstoftank. De brandstoftank moet op een goed geventileerde plaats gezet worden om de kans op dampophoping te voorkomen. Voorkom dat de tank aan direct zonlicht wordt blootgesteld. Vanwege de capaciteit van de brandstofpomp mag de brandstoftank niet meer dan 2 meter van de buitenboordmotor verwijderd zijn en zich niet lager dan 1 meter beneden de aansluiting van de brandstofslang op de buitenboordmotor bevinden.

1. Draai de ontluuchtingsknop op de tankdop in tegengestelde richting van de klok open voor open ventilatie. Stel de luchtdruk binnen de brandstoftank gelijk met de buitenluchtdruk. Door de ontluuchtingsknop te openen kan lucht de brandstoftank binnendringen om vacuüm tegen te gaan wanneer de brandstofniveau daalt.
2. Verwijder de brandstoftankdop en inspecteer de conditie van deze tankdop en rubberen pakking.

Vervang de brandstoftankdop en/of rubberen pakking wanneer deze gescheurd/beschadigd zijn of brandstof lekken.

Brandstofleidingkoppeling [Uitgezonderd type SHL en LHL]

BRANDSTOFLEIDINGKOPPELING

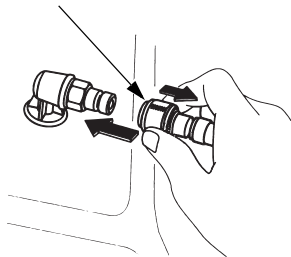

Controleer de brandstofleiding en de O-ringen in de aansluitingen. Vervang de brandstofleiding of brandstofleiding koppeling wanneer zij gebroken, of beschadigd zijn, of wanneer zij brandstof lekken. Controleer of de leiding niet geknikt is.

[Type SHL en LHL]

BRANDSTOFLEIDINGKOPPELING

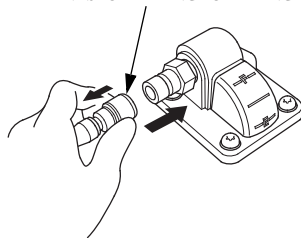

(BRANDSTOFTANKZIJDE)

1. Sluit de brandstofslangconnector aan op de benzinetank. Controleer of de koppeling van de brandstofleiding goed op zijn plaats klikt.

STARTEN VAN DE MOTOR

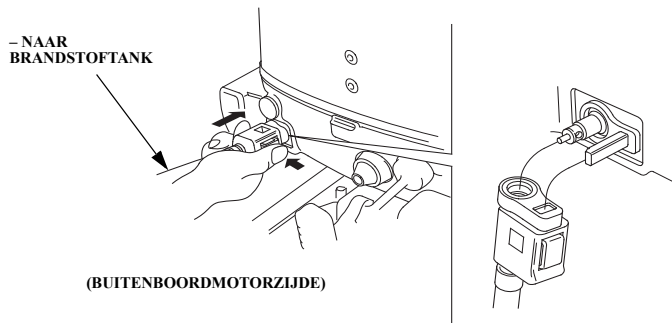

2. Sluit de koppeling van de brandstofleiding aan op de buitenboordmotor. Sluit het einde van de brandstofleiding met de koppeling aan op de buitenboordmotor met de clip richting de schakelingshendel. Controleer of de koppeling van de brandstofleiding goed op zijn plaats klikt. Altijd de brandstofslang loskoppelen bij opslag of transport van de buitenboordmotor.

ATTENTIE

Als de koppeling van de brandstofleiding met kracht verkeerd om gemonteerd wordt, kan de O-ring in de aansluiting beschadigd worden. Een beschadigde O-ring kan brandstoflekkage tot gevolg hebben.

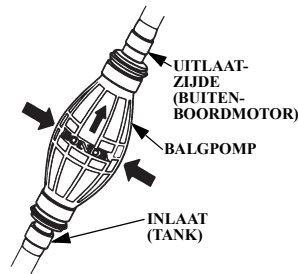

3. Houd de balgpomp zo dat het uitlaateinde zich hoger dan het inlaateinde bevindt. De pijl op de balgpomp wijst naar boven. Druk de balgpomp enkele keren samen tot deze stevig aanvoelt, wat aangeeft dat de benzine de carburateur heeft bereikt. Controleer op lekkage en repareer deze voordat de motor wordt gestart.

Knijp niet in de balgpomp als de motor draait of tijdens het kantelen van de motor. Hierdoor kan de carburateur overstromen.

STARTEN VAN DE MOTOR (type H)

De motor starten

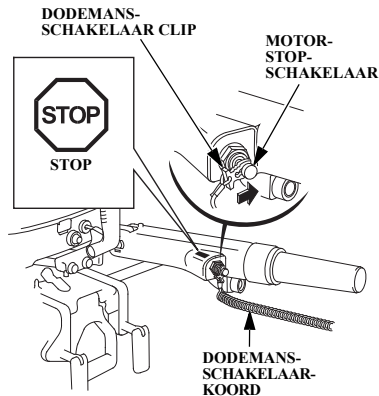

ATTENTIE

De schroef moet onder water zijn. Wanneer u de motor niet in het water laat draaien kan de waterpomp beschadigd worden en de motor oververhit raken.

1. Koppel de clip van het dodemanskoord aan de motorstop-schakelaar.

Bevestig het andere eind van het dodemanskoord aan de pols van de bestuurder.

WAARSCHUWING

Als het dodemanskoord niet is aangesloten, kan de gebruiker de controle over de boot verliezen als hij of zij bijvoorbeeld valt en niet in staat is om de buitenboord te bedienen.

Voor de veiligheid van bestuurder en passagiers dient de clip aan de motorstop-schakelaar bevestigd te worden. Maak het andere eind van het dodemanskoord vast aan de pols van de bestuurder.

OPMERKING:

De motor zal niet starten als de clip van het dodemanskoord niet bevestigd is aan de motorstop-schakelaar.

Bewaar de reserve-dodemansschakelaar clip in de gereedschapstas. Gebruik de reserveclip van de dodemansschakelaar om de motor in een noodsituatie te kunnen starten als dodemanskoord niet beschikbaar is, bijvoorbeeld omdat de bestuurder overboord gevallen is.

STARTEN VAN DE MOTOR (type H)

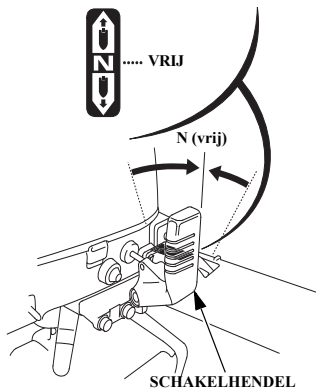

2. Zet de schakelhendel in stand N vrijstand. De motor zal alleen aanslaan als de selectiehendel in stand N (vrij) staat.

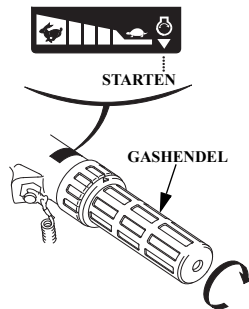

3. Zet het "⊖"-merkteken op de handgreep van de gashendel in lijn met het uiteinde van het "▶" merkteken op de hendel.
4. (Type handmatige kanteling)
Zet de chokeschakelaar AAN als de buitentemperatuur laag is of als de motor koud is. (Hierdoor zal de motor voorzien worden van een rijk mengsel.)

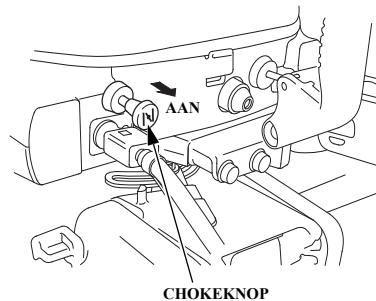

OPMERKING:

Deze motor is uitgerust met een acceleratiepomp. Beweeg de handgreep van de gashendel niet herhaaldelijk voor het starten. De motor kan daardoor moeilijker aanslaan. Als de handgreep van de gashendel voor het starten herhaaldelijk is bewogen, opent u de de handgreep met 1/8 - 1/4 slag en start u de motor.

STARTEN VAN DE MOTOR (type H)

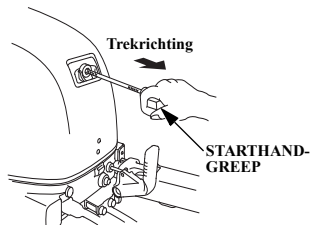

5. Repeteerstarter

Trek licht aan het startkoord tot er weerstand gevoeld wordt. Trek dan stevig in de door de pijl aangegeven richting zoals hierboven te zien.

ATTENTIE

- Laat het startkoord niet terugschieten. Laat het rustig terugkeren om beschadiging van het startmechanisme te voorkomen.
- Trek de accukabels niet los als de motor loopt aangezien dit de starter kan beschadigen.

OPMERKING:

Het “Vrijstandstartstelsel” voorkomt dat aan het startkoord getrokken kan worden als de bedieningshendel niet in stand N (vrij) staat.

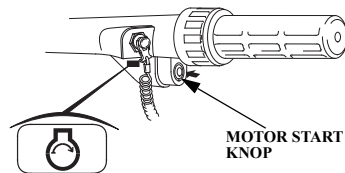

6. Elektrische starter (type met elektrische starter)

Druk net zolang op de startknop totdat de motor aanslaat.
Laat de startknop los zodra de motor aanslaat.

ATTENTIE

- De startmotor trekt een grote hoeveelheid stroom. Bedien de startmotor daarom niet langer dan 5 s achter elkaar. Als de motor niet aanslaat binnen 5 seconden, laat dan de schakelaar los en wacht minstens 10 seconden voordat de startmotor opnieuw in werking wordt gezet.
- Druk niet op de startknop terwijl de motor loopt. Hierdoor kan de starter beschadigd raken.

OPMERKING:

Het “Vrijstandstartstelsel” voorkomt dat de motor kan aanslaan als de bedieningshendel niet in stand N (vrij) staat, zelfs al wordt de motor rondgedraaid door de startmotor.

STARTEN VAN DE MOTOR (type H)

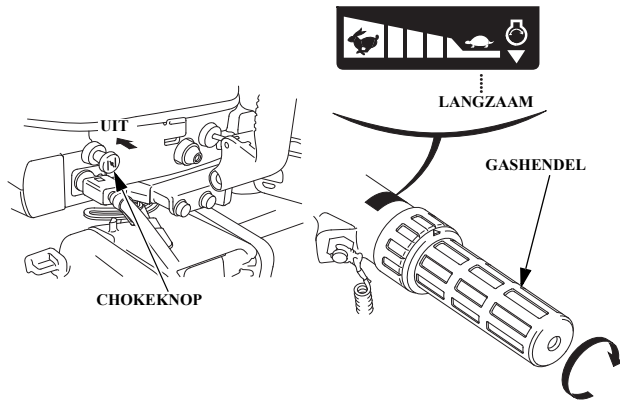

7. Als de chokeknop uitgetrokken is om de motor te starten, druk deze dan langzaam in tot de uitgangspositie (type met handchoke) en beweeg de handgreep van de gashendel in de richting LANGZAAM tot de stand waarin de motor nog net niet afslaat.

OPMERKING:

Deze motor is uitgerust met een acceleratiepomp. Beweeg de handgreep van de gashendel niet herhaaldelijk voor het starten. De motor kan daardoor moeilijker aanslaan. Als de handgreep van de gashendel voor het starten herhaaldelijk is bewogen, opent u de de handgreep met 1/8 - 1/4 slag en start u de motor.

STARTEN VAN DE MOTOR (type H)

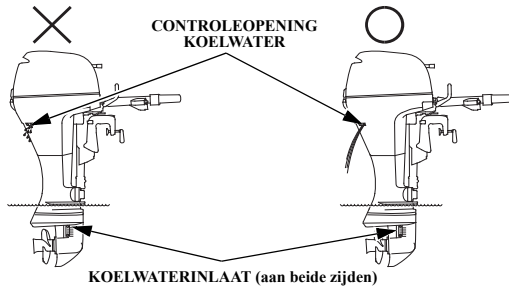

8. Controleer na het starten of er koelwater uit de controleopening stroomt. De hoeveelheid water die uit de controleopening stroomt kan variëren door de werking van de thermostaat, maar dit is normaal.

ATTENTIE

Zet de motor stil als er geen water uit stroomt of als er stoom uit komt. Controleer of de koelwaterinlaat verstopt zit en verwijder de vervuilde materialen indien

aanwezig. Controleer de controleopening van het koelwater op verstoppingen. Als er nog steeds geen water uit stroomt, laat uw buitenboordmotor dan controleren door uw officiële Honda buitenboordmotoren-dealer. Gebruik de buitenboordmotor niet zolang het probleem niet verholpen is.

NORMAAL: AAN
ABNORMAAL: UIT

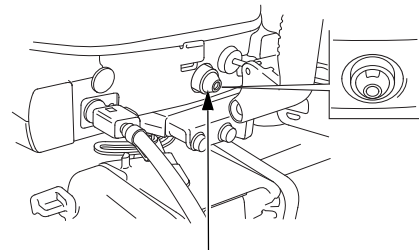

9. Controleer of het controlelampje oliedruk aangaat.

STARTEN VAN DE MOTOR (type H)

Als de motor niet aanslaat, voer dan de volgende controles uit.

- 1) Controleer het motorolieniveau (zie blz. 50).
 - 2) Als het oliepeil normaal is en het controlelampje oliedruk gaat niet aan, neem dan contact op met een officiële Honda-buitenboordmotordealer.
10. Laat de motor als volgt op bedrijfstemperatuur komen:
Laat bij temperaturen hoger dan 5 °C de motor gedurende 2 tot 3 minuten draaien.
Laat bij temperaturen lager dan 5 °C de motor ten minste 5 minuten met 2.000 tot 3.000 omw/min⁻¹ draaien.
Als de motor niet goed op bedrijfstemperatuur wordt gebracht, zal de motor niet optimaal presteren.

In een gebied waar de temperatuur daalt onder 0 °C, kan het koelsysteem bevroren. Bij hoge snelheid zonder de juiste opwarming van de motor kan de motor beschadigen.

OPMERKING:

Controleer voordat u de haven verlaat de werking van de dodemansschakelaar.

De motor starten

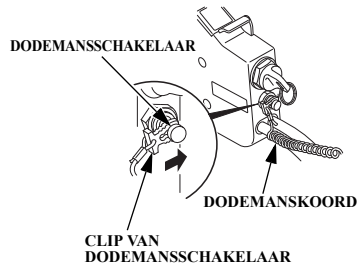

ATTENTIE

De schroef moet onder water zijn. Wanneer u de motor niet in het water laat draaien kan de waterpomp beschadigen en kan de motor oververhit raken.

1. Koppel de clip van het dodemanskoord aan de dodemansschakelaar. Bevestig het andere eind van het dodemanskoord aan de pols van de bestuurder.

⚠ WAARSCHUWING

Als het dodemanskoord niet is aangesloten, kan de gebruiker de controle over de boot verliezen als hij of zij bijvoorbeeld valt en niet in staat om de buitenboord te bedienen.

Voor de veiligheid van bestuurder en passagiers dient de clip aan de motorstopschakelaar bevestigd te worden. Maak het andere eind van het dodemanskoord vast aan de pols van de bestuurder.

OPMERKING:

De motor zal niet starten als de clip van het dodemanskoord niet bevestigd is aan de dodemansschakelaar.

RESERVECLIP DODEMANSSCHAKELAAR (optionele uitrusting)

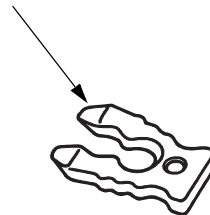

De reserveclip van de dodemansschakelaar (optionele apparatuur) kan worden bewaard in de gereedschapsetui (zie bladzijde 111).

STARTEN VAN DE MOTOR (type R)

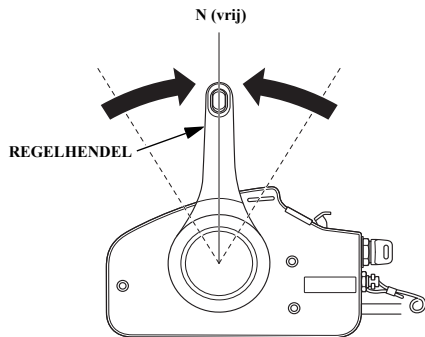

2. Zet de bedieningshendel in stand N vrijstand.
De motor zal alleen starten als de bedieningshendel in stand N (vrij) staat.

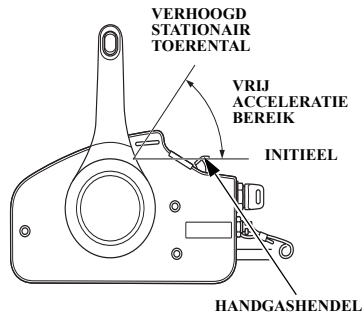

3. Laat de handgashendel verhoogd draaien als de motor koud is of de buitentemperatuur koud is. (Hierdoor wordt de motor via de automatische choke voorzien van een rijk mengsel.)

Als de motor op bedrijfstemperatuur is, beweeg de hendel dan naar stand STATIONAIR en zet hem in deze stand vast.

OPMERKING:

De gashendel kan alleen bewogen worden als de bedieningshendel in stand N (vrij) staat.

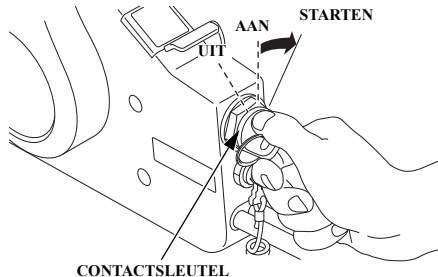

4. Draai de contactsleutel in stand START en houd hem in die stand tot de motor aanslaat. Laat de sleutel los als de motor aanslaat, de sleutel zal terugkeren naar de stand AAN.

ATTENTIE

- De startmotor trekt een grote hoeveelheid stroom. Bedien de startmotor daarom niet langer dan 5 seconden achter elkaar. Als de motor niet aanslaat binnen 5 seconden, laat dan de schakelaar los en wacht minstens 10 seconden voordat de startmotor opnieuw in werking wordt gezet.
- Zet het contactslot niet in stand START terwijl de motor draait.

OPMERKING:

Het "Vrijstandstartstelsel" voorkomt dat de motor kan worden gestart, wanneer de bedieningshendel zich niet in de N positie (vrij) bevindt, ook niet wanneer de motor wordt rondgedraaid door het starten van de startmotor.

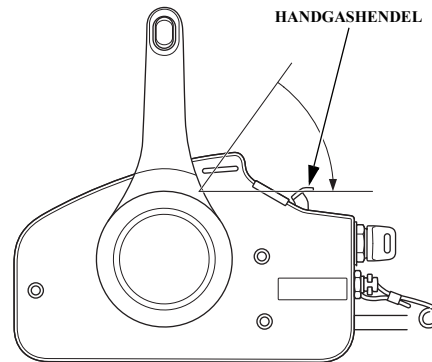

5. Beweeg de handgashendel langzaam naar de stand waarin de motor niet afslaat en houd deze in deze positie.

STARTEN VAN DE MOTOR (type R)

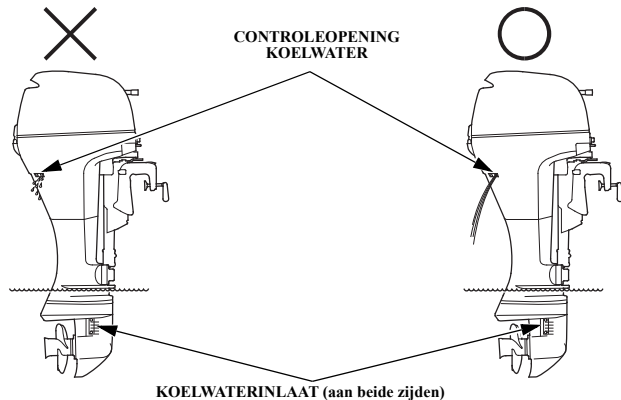

6. Controleer na het starten of er koelwater uit de controleopening stroomt. De hoeveelheid water die uit de controleopening stroomt kan variëren door de werking van de thermostaat, maar dit is normaal.

ATTENTIE

Zet de motor stil als er geen water uit stroomt of als er stoom uit komt. Controleer of de zeef in de koelwaterinlaat verstopt zit en verwijder de vervuiling indien aanwezig. Controleer de controleopening van het koelwater op verstoppingen. Als er nog steeds geen water uit stroomt, laat uw buitenboordmotor dan controleren door uw officiële Honda-buitenboordmotordealer. Gebruik de buitenboordmotor niet zolang het probleem niet verholpen is.

STARTEN VAN DE MOTOR (type R)

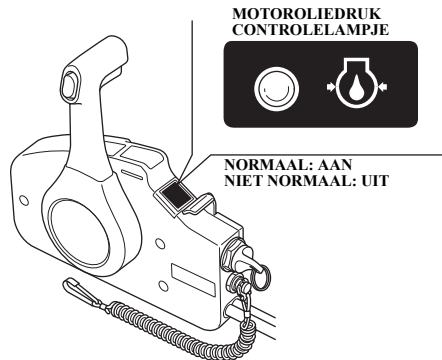

7. Controleer of het controlelampje oliedruk aangaat.

Als de motor niet aanslaat, voer dan de volgende controles uit.

1) Controleer het motorolieniveau (zie blz. 50).

2) Als het oliepeil normaal is en het controlelampje oliedruk gaat niet aan, neem dan contact op met een officiële Honda-buitenboordmotordealer.

8. Laat de motor als volgt op bedrijfstemperatuur komen:
Laat bij temperaturen hoger dan 5 °C de motor gedurende 2 tot 3 minuten draaien.
Laat bij temperaturen lager dan 5 °C de motor ten minste 5 minuten met 2.000 tot 3.000 omw/min⁻¹ draaien.
Als de motor niet goed op bedrijfstemperatuur wordt gebracht, zal de motor niet optimaal presteren.

In een gebied waar de temperatuur daalt onder 0 °C, kan het koelsysteem bevroren. Bij hoge snelheid zonder de juiste opwarmprocedure kan de motor beschadigen.

OPMERKING:

Controleer voordat u de haven verlaat de werking van de dodemansschakelaar.

STARTEN VAN DE MOTOR

Noodstart

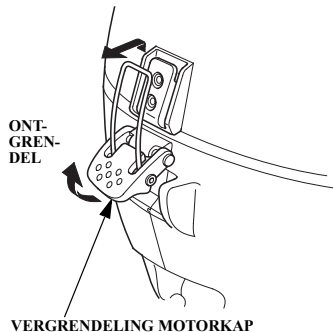

Indien de repeteerstarter om bepaalde redenen niet juist functioneert, kan de motor worden gestart met het reservestartertouw dat bij de buitenboordmotor werd geleverd.

1. Ontgrendel de hendel van de motorkap en verwijder deze.

VRIJSTARTKABEL

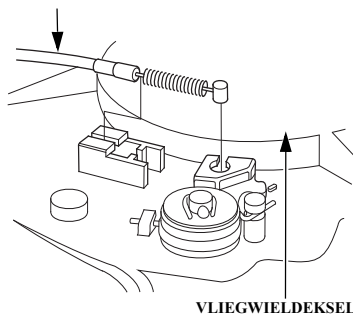

2. Zet de selectiehendel in de "F" stand VOORUIT. Draai de borgmoer van de vrijstartkabel los en neem de vrijstartkabel los.

6 × 22 mm FLENSBOUT

WIND STARTERKOORD ASSEMBLAGE

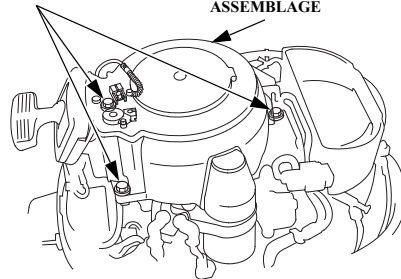

3. Verwijder de drie 6 × 22 mm flensbouten en de repeteerstarter.

OPMERKING:

Pas op dat de bouten en ringen niet worden verloren.

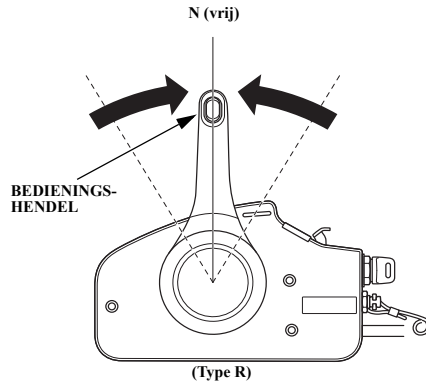
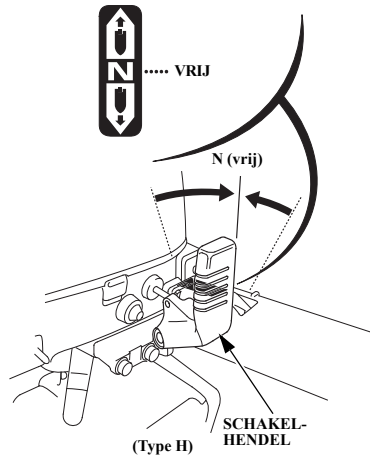

4. Zet de schakelhendel/bedieningshendel in stand N (vrij).

⚠ WAARSCHUWING

Het “Vrijstandstartstelsel” werkt niet bij een noodstart. Verzekert u dat u de schakelhendel/bedieningshendel in stand N (vrij) zet om starten in versnelling te voorkomen wanneer de motor in een noodsituatie wordt gestart. Plotseling onverwacht wegvaren kan leiden tot ernstige verwondingen of zelfs de dood.

STARTEN VAN DE MOTOR

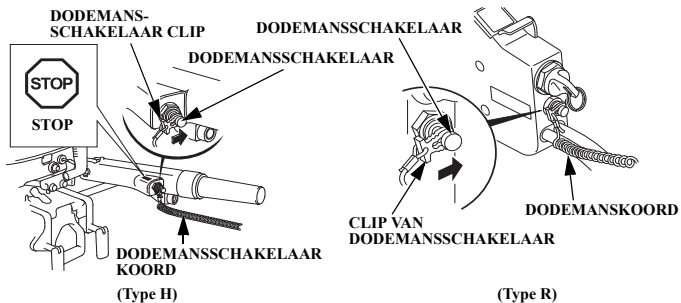

ATTENTIE

De schroef moet onder water zijn. Wanneer u de motor niet in het water laat draaien kan de waterpomp beschadigd worden en de motor oververhit raken.

5. Koppel de clip van de dodemansschakelaar (aan het ene uiteinde van het dodemanskoord) aan de motorstop-/dodemansschakelaar.
Bevestig het andere eind van het dodemanskoord aan de pols van de bestuurder.

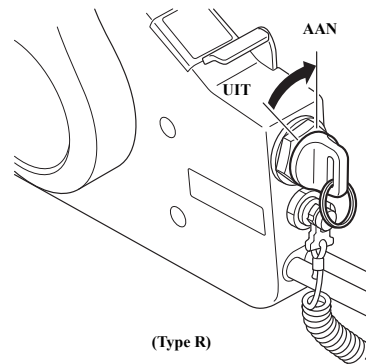

6. Als uw buitenboordmotor voorzien is van een afstandsbediening, zet het contactslot dan in stand "AAN".

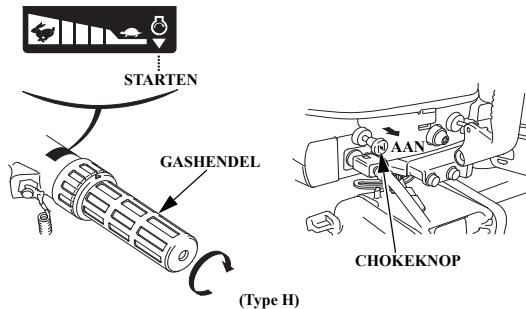

7. Zet het “” merkteken op de handgreep van de gashendel in lijn met het uiteinde van het “” merkteken op de hendel.
8. (Type handmatige kanteling)
Zet de chokeschakelaar AAN als de buitentemperatuur laag is of als de motor koud is.
(Hierdoor zal de motor voorzien worden van een rijk mengsel.)

OPMERKING:

Deze motor is uitgerust met een acceleratiepomp. Beweeg de handgreep van de gashendel niet herhaaldelijk voor het starten. De motor kan daardoor moeilijker aanslaan. Als de handgreep van de gashendel voor het starten herhaaldelijk is bewogen, opent u de de handgreep met 1/8 - 1/4 slag en start u de motor.

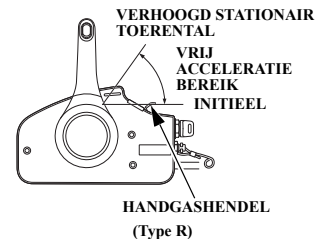

9. Laat de handgashendel in verhoogd toerental staan wanneer de motor koud is of de buitentemperatuur laag is. (Hierdoor wordt de motor via de automatische choke voorzien van een rijk mengsel.)
Als de motor op bedrijfstemperatuur is, beweeg de hendel dan naar stand STATIONAIR en laat de hendel dan in deze stand staan.

OPMERKING:

De gashendel kan alleen bewogen worden als de bedieningshendel in stand N (vrij) staat.

STARTEN VAN DE MOTOR

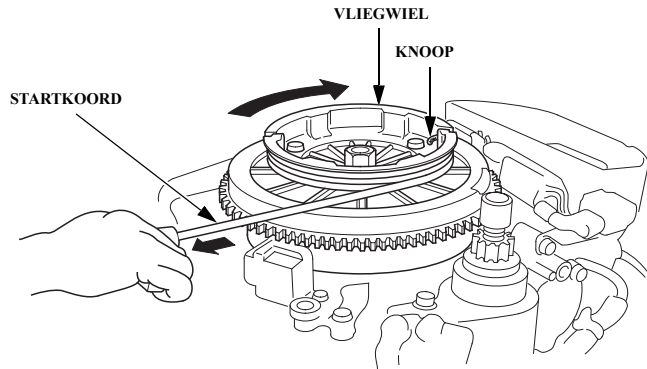

10. Plaats de knoop aan het einde van het aantrekkkoord in de inkeping van het vliegwiel. Draai het koord tegelijkertijd met de klok mee rond het vliegwiel.

11. Trek licht aan het startkoord tot een weerstand voelbaar is; geef er dan een flinke ruk aan.

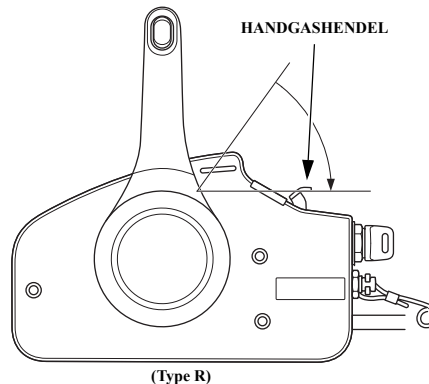

12. Beweeg de handgashendel langzaam naar de stand waarin de motor niet afslaat en zet deze in deze stand vast.

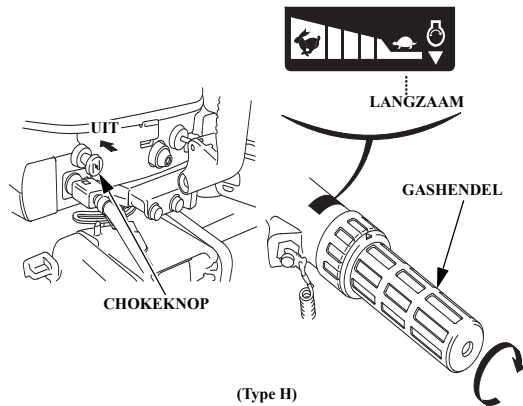

13. Als u de chokeknop naar de AAN-positie hebt bewogen om de motor te starten moet u deze langzaam naar de UIT-positie bewegen (type handmatige choke), en de gashendel naar de stand LANGZAAM draaien tot een stand waarbij de motor niet afslaat.

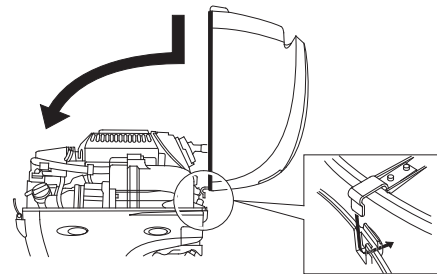

14. Plaats de motorkap.

⚠ WAARSCHUWING

Wees voorzichtig bij het plaatsen van de motorkap. Het vliegwiel draait. Gebruik de buitenboordmotor niet zonder motorkap. Vrijdraaiende delen kunnen verwondingen veroorzaken en het startkoord kan schade aan de motor veroorzaken.

STARTEN VAN DE MOTOR

15. Gebruik als bestuurder het dodemanskoord zorgvuldig en keer terug naar de dichtstbijzijnde aanlegplaats.
16. Neem, aangekomen bij de dichtstbijzijnde aanlegplaats, contact op met de dichtstbijzijnde officiële Honda Marine-dealer en laat de volgende werkzaamheden uitvoeren.
 - Laat het startsysteem en het elektrisch systeem controleren.
 - Laat uw dealer de onderdelen monteren die bij de noodstartprocedure zijn verwijderd.

Storingzoeken bij startproblemen

SYMPTOOM	MOGELIJKE OORZAAK	OPLOSSING
De startmotor slaat niet aan (type elektrische starter)	<ol style="list-style-type: none"> 1. Contactslot in stand UIT. 2. Schakelhendel niet in stand N. 3. Doorgebrande zekering. 4. Losse aansluiting accu. 	<ol style="list-style-type: none"> 1. Zet het contactslot in de stand START. (blz. 69) 2. Zet de schakelhendel in stand N. (blz. 62,68) 3. Vervang de zekering. (blz. 128) 4. Sluit de accukabel goed aan. (blz. 46)
Startmotor draait maar motor slaat niet aan. (Type Elektische starter) Trek licht aan de handgreep van het startkoord tot een weerstand voelbaar is; geef dan een flinke ruk aan het startkoord.	<ol style="list-style-type: none"> 1. Geen benzine. 2. Ventilatieknop niet open. 3. Opvoerpomp niet ingeknepen. 4. Motor verzopen. 5. Laadtoestand accu onvoldoende. (Uitvoering met elektrische starter) 6. Bougiedop is niet goed geplaatst. 7. Clip dodemansschakelaar is niet geplaatst. 	<ol style="list-style-type: none"> 1. Vul benzine bij. (blz. 52) 2. Draai ventilatieknop open. (blz. 58) 3. Knijp in opvoerpomp om brandstof toe te voeren. (blz. 60) 4. Maak bougie schoon en droog. (blz. 118) 5. Start met behulp van het startkoord. (blz. 72) 6. Monteer nauwkeurig de bougiekap. (blz. 119) 7. Plaats clip dodemansschakelaar. (blz. 61, 67) <p>Laat uw Honda-buitenboordmotordealer de accu opladen.</p>

8. WERKING (type H)

Invaarprocedure

Tijdens de invaarperiode kunnen de bewegende onderdelen van de motor op elkaar inlopen, hetgeen een positieve invloed heeft op de prestaties en de levensduur van de motor.

Laat uw nieuwe buitenboordmotor als volgt inlopen.

Gedurende de eerste 15 minuten:

Laat de motor stationair of met een zo laag mogelijk toerental draaien.

Gedurende de volgende 45 minuten:

Laat de buitenboordmotor draaien met een toerental van 2.000 - 3.000 omw/min⁻¹ (met een gasklepopening van 10% - 30%).

Gedurende de volgende 60 minuten:

Laat de buitenboordmotor draaien op 4.000 - 5.000 omw/min⁻¹ (met 50% - 80% van het gas).

Gedurende de eerste 10 uur:

Vermijd langdurig volgas varen (gasklep 100% geopend) gedurende meer dan 5 minuten.

Inschakelen vooruit/ achteruit

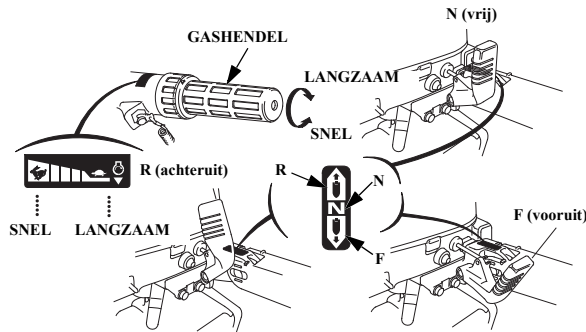

De schakelhendel heeft 3 standen:
VOORUIT, VRIJ, en ACHTERUIT.

Een afbeelding op het afstandsbedieningshuis komt overeen met F, N en R.

Draai de handgreep van de gashendel naar stand LANGZAAM voordat de schakelhendel bewogen wordt.

OPMERKING:

Gebruik in de vrijstand geen extra kracht op de gashendel om zodoende het toerental te verhogen. De gashendel kan alleen in stand VOORUIT naar stand SNEL bewogen worden.

Controleer of de kantelblokkering in stand UITVOEREN (VERGRENDELEN) staat.

Sturen

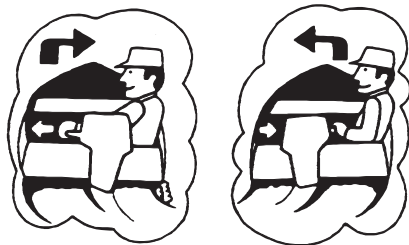

De boot beweegt de achterkant van de boot in de tegengestelde richting van de richting waarin wordt gestuurd. Om naar rechts te draaien, moet de stuurhendel naar links bewogen worden. Om naar links te draaien, moet de stuurhendel naar rechts bewogen worden.

Varen

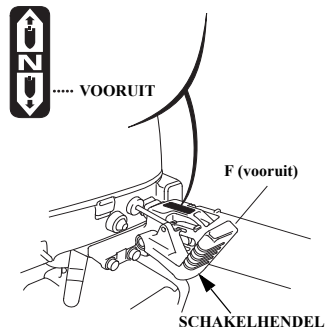

1. Met de schakelhendel in de VOORUIT-stand, draait u de gashendel in de richting SNEL om de snelheid te verhogen.
2. Draai de gashendel niet verder open dan 80% om het brandstofverbruik te beperken.

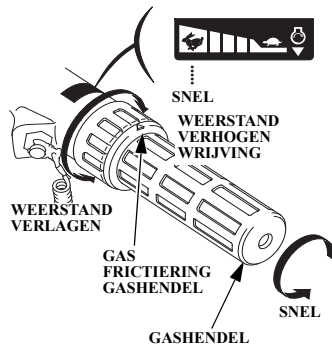

Draai om de gashendel vast te zetten de frictiering met de klok mee. Om de gashendel te versoepelen voor handmatige bediening, draait u de frictiering tegen de klok in.

WERKING (type H)

OPMERKING:

Deze buitenboordmotor is uitgerust met een toerenbegrenzer om defecten ten gevolge van overtoeren te voorkomen.

Afhankelijk van de gebruiksomstandigheden van de motor (als er een kleine kracht wordt uitgeoefend op de schroef bijvoorbeeld), kan de toerenbegrenzer in werking treden, zodat het toerental gaat schommelen, waardoor gelijkmatig varen niet mogelijk is.

Als het motortoerental gaat schommelen wanneer de buitenboordmotor met de handgreep vlakbij de volledig open positie loopt, moet de handgreep teruggedraaid worden in de richting LANGZAAM totdat het toerental constant wordt.

⚠ VOORZICHTIG

Gebruik de buitenboordmotor niet zonder motorkap. Onafgeschermd draaiende onderdelen kunnen letsel veroorzaken; en water kan schade aan de motor toebrengen.

OPMERKING:

Voor de beste prestaties, moeten passagiers en de apparatuur even worden verdeeld om de boot in balans te brengen.

Inschakelen vooruit/achteruit

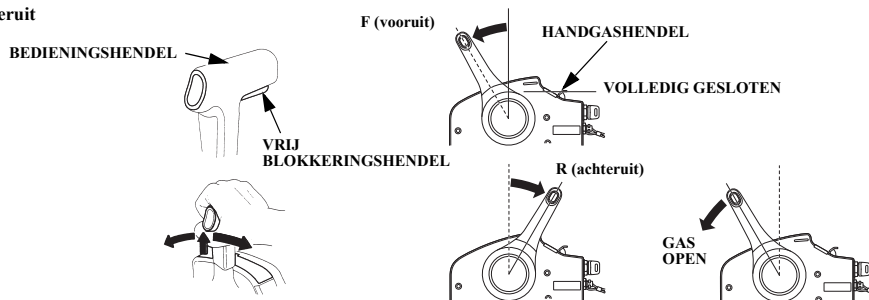

Beweeg, terwijl u aan de vrijstandblokkeringshendel trekt, de bedieningshendel 32° naar stand **VOORUIT** of stand **ACHTERUIT** om de koppeling in te schakelen. Als de bedieningshendel verder bewogen wordt, gaat de gasklep open en neemt het toerental toe.

⚠️ VOORZICHTIG

Voorkom plotselinge bewegingen van de bedieningshendel. Dit kan leiden tot ongevallen of letsels.

OPMERKING:

- De bedieningshendel kan alleen bewogen worden als de vrijstandblokkering geheel naar boven getrokken is.
- Zet de handgashendel volledig in gesloten stand, anders zal de bedieningshendel niet werken.

Controleer of de kantelblokkering in stand **UITVOEREN (VERGRENDELEN)** staat.

WERKING (type R)

Varen

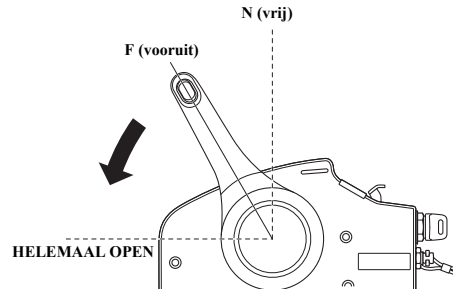
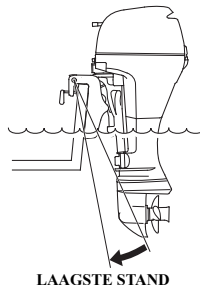
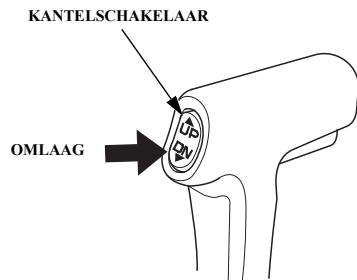

1. Voor het T type, druk de DN (omlaag) van de elektrische kantelschakelaar en kantel de buitenboordmotor tot de laagste positie.

2. Beweeg de bedieningshendel van VRIJ naar de stand VOORUIT.
Na een slag van ongeveer 32° schakelt de keerkoppeling in. Als de bedieningshendel verder beweegt, gaat de gasklep open en neemt het motortoerental toe.
3. Draai de gashendel niet verder open dan 80% om het brandstofverbruik te beperken.

OPMERKING:

Deze buitenboordmotor is voorzien van een toerenbegrenzer om schade door een te hoog toerental te voorkomen.

Afhankelijk van de gebruiksomstandigheden van de motor (als er een kleine kracht wordt uitgeoefend op de schroef bijvoorbeeld), kan de toerenbegrenzer in werking treden, zodat het toerental gaat schommelen, waardoor gelijkmatig varen niet mogelijk is.

Als het motortoerental gaat schommelen met de bedieningshendel in de stand VOLGAS, moet de bedieningshendel terug bewogen worden in de richting LANGZAAM totdat het toerental constant wordt.

⚠ VOORZICHTIG

Gebruik de buitenboordmotor niet zonder motorkap. Onafgeschermd draaiende onderdelen kunnen letsel veroorzaken; en water kan schade aan de motor toebrengen.

OPMERKING:

Passagiers en uitrusting dienen gelijkmatig over de boot verdeeld te worden voor de beste prestaties.

Kantelen van de buitenboordmotor (Algemeen)

Kantel de buitenboordmotor om te voorkomen dat de schroef en het staartstuk de bodem raken als met de boot het strand op wordt gevaren of als de boot stil wordt gelegd in ondiep water.

BEDIENING (uitvoering met handmatige kanteling)

Kantelen van de buitenboordmotor

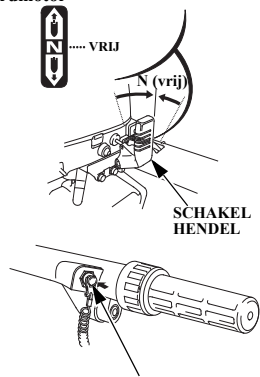

1. Zet de schakelhendel of bedieningshendel in stand N (vrij) en zet de motor uit.

MOTORKAP GREEP

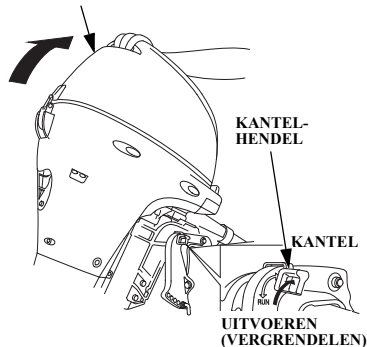

2. Zet de kantelhendel in de stand "KANTELEN". Houd de motor vast bij de greep in de motorkap en kantel de buitenboordmotor.

⚠ VOORZICHTIG

Gebruik de gashendel niet om de buitenboordmotor aan op te tillen.

OPMERKING:

Voor het omhoog kantelen, zet de buitenboordmotor één minuut in vaarpositie na uitschakelen van de motor om overtollig koelwater uit de motor weg te laten lopen.

Stop de motor en ontkoppel de brandstofslang van de buitenboordmotor voordat de buitenboordmotor wordt gekanteld.

BEDIENING (uitvoering met handmatige kanteling)

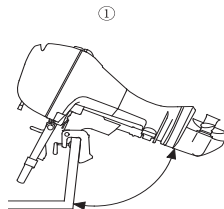
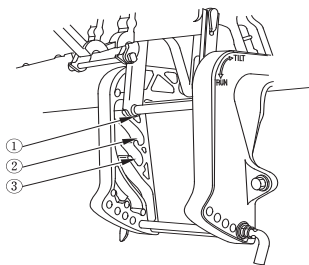

71° of 72° (tijdens het aanmeren)

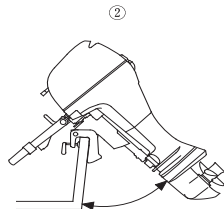

45°

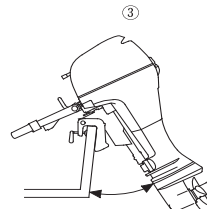

30° (tijdens varen in
ondiep water)

3. Zet de kantelblokkering in de stand “KANTELEN” en kantel de motor over een hoek van 30°, 45° en 71° (of 72°).

BF8D/BF9.9D/BF10D

71° : type SH/LH

72° : type XH/R

BF15D/BF20D

71° : type SH

72° : type LH/XH/R

4. Om terug te gaan naar de normale “UITVOEREN” positie van de buitenboordmotor, beweeg de kantelhevel van u af totdat deze stopt, kantel de buitenboordmotor voorzichtig en laat de buitenboordmotor langzaam zakken.

⚠ VOORZICHTIG

- Controleer na het starten of er koelwater uit de controleopening stroomt.
- Als de buitenboordmotor gekanteld is, vaar dan met lage snelheid.
- Vaar nooit achteruit als de buitenboordmotor gekanteld is. De buitenboordmotor zal omhoog komen, zodat een ongeval kan ontstaan.

WERKING (type G)

Kantelen van de buitenboordmotor

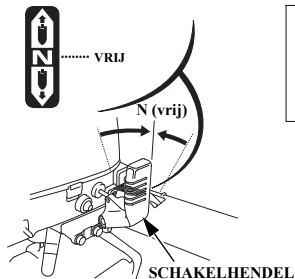

1. Zet de selectiehendel in de N (vrij) positie en leg de motor stil.

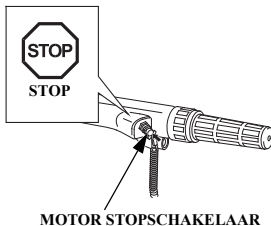

OPMERKING:

Voor het omhoog kantelen, zet de buitenboordmotor één minuut in vaarpositie na uitschakelen van de motor om overtollig koelwater uit de motor weg te laten lopen.

Stop de motor en ontkoppel de brandstofslang van de buitenboordmotor voordat de buitenboord-motor wordt gekanteld.

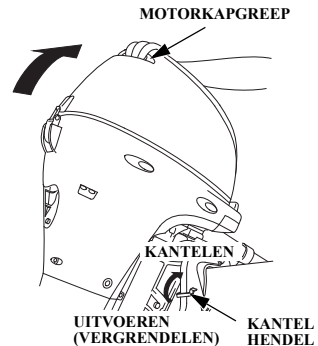

- **Omhoogkantelen van de buitenboordmotor:**
 2. Zet de kantelhendel in "KANTELEN" positie. Pak de handgreep op de motorkap beet en trek de motor zo ver mogelijk omhoog.
 3. Zet de kantelhendel in stand "VERGRENDELEN" (zie blz. 90).

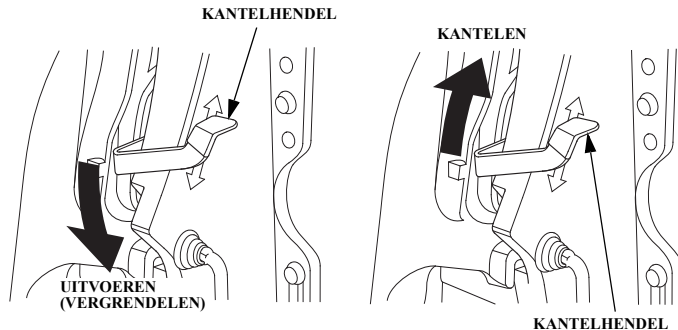

- **Omlaagkantelen van de buitenboordmotor:**

2. Controleer of de kantelhendel in de stand “KANTELEN” staat. Terwijl u de motorkaphandgreep van de motor vasthoudt, haalt u de buitenboordmotor een beetje omhoog en zet u de kantelvergrendelingshendel in de “VRIJ” stand (zie blz.90).

3. Pak de handgreep op de motorkap vast en laat de motor langzaam zakken naar de vaarstand.
4. Controleer of de buitenboordmotor naar de vaarstand zakt, en zet de kantelhendel in de stand “UITVOEREN”.

⚠ VOORZICHTIG

Plaats de kantelblokkering zorgvuldig in de stand **KANTELEN/UITVOEREN**.

ATTENTIE

Zet de kantelhendel altijd vast als de buitenboordmotor omhooggekanteld wordt opgeslagen.

WERKING (type G)

Aanmeren

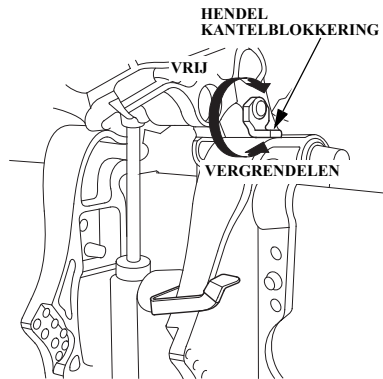

Kantel de motor voorover met behulp van de hendel voor de kantelblokkering. Gebruik deze inrichting bij het aanmeren van de boot.

1. Houd de motor vast bij de greep in de motorkap, beweeg de kantelblokkering naar de stand VRIJ en kantel de motor volledig voorover.
2. Beweeg de hendel van de kantelblokkering naar de stand VERGRENDELEN en laat de buitenboordmotor langzaam zakken.
3. Beweeg de kantelblokkering naar de stand VERGRENDELEN.
4. Om de motor omlaag te kantelen: beweeg de kantelblokkering naar de stand VRIJ, til de motor in de gewenste positie en beweeg de kantelblokkering in de stand VERGRENDELEN.

Kantelen van de buitenboordmotor

Buitenboordmotoren uitgerust met het elektrische kantelsysteem kunnen de buitenboordmotorhoek alleen instellen bij het aanmeren.
Stop de boot bij gebruik van de elektrische kantelschakelaar. Zodra de hellingshoek is vastgesteld en behouden, kan verder worden gevaren in zowel voorwaartse als achterwaartse richting.

OPMERKING:

Voor het omhoog kantelen, zet de buitenboordmotor één minuut in vaarpositie na uitschakelen van de motor om overtollig koelwater uit de motor weg te laten lopen.

Stop de motor en ontkoppel de brandstofslang van de buitenboordmotor voordat de buitenboordmotor wordt gekanteld.

(type H)

Druk op UP om de buitenboordmotor naar boven te kantelen.

Druk op DN om de buitenboordmotor naar onderen te kantelen.

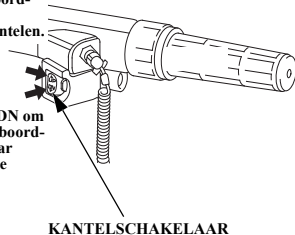

• Omhoogkantelen van de buitenboordmotor:

1. Druk op de zijde "UP" van de kantelschakelaar en kantel de buitenboordmotor zo ver mogelijk omhoog.
2. Zet de kantelhendel in stand "VERGRENDELEN" (zie blz. 93).

(type R)

Druk op UP om de buitenboordmotor naar boven te kantelen.

Druk op DN om de buitenboordmotor naar onderen te kantelen.

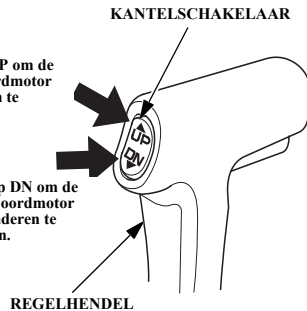

3. Druk op de zijde "DN" van de kantelschakelaar en laat de buitenboordmotor een beetje zakken om hem in de omhooggekanterde stand te stabiliseren.

WERKING (type T)

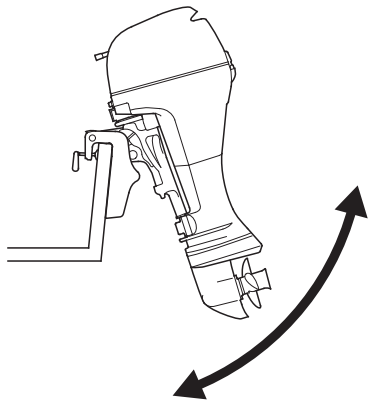

- **Omlaagkantelen van de buitenboordmotor:**
 1. Druk op de zijde “UP” van de kantelschakelaar en kantel de buitenboordmotor zo ver mogelijk omhoog.
 2. Zet de kantelhendel in stand “VRIJ” (zie blz. 93).
 3. Druk op de zijde “DN” van de kantelschakelaar en laat de buitenboordmotor naar de vaarstand zakken.

⚠ VOORZICHTIG

- Een onjuiste trimhoek zal resulteren in een onstabiele stuurconditie.
- Kantel de motor niet tijdens het varen door hogere golven, om ongelukken te voorkomen.
- Een te grote trimhoek kan leiden tot cavitatie en een te hoog toerental van de motor en kan tevens leiden tot schade aan de waterpomp.

Handbedieningsklep

HANDBEDIENINGSKLEP

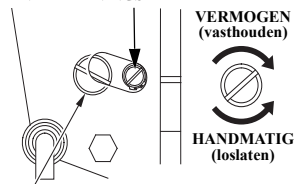

⚠ WAARSCHUWING

Maak deze schroef nooit los. De hydraulische olie van het elektrisch kantelsysteem zal anders naar buiten stromen.

Als de buitenboordmotor niet elektrisch gekanteld kan worden vanwege een lege accu of een defecte kantelmotor, kan deze ook handmatig worden gekanteld met behulp van de handbedieningsklep.

Om de motor handmatig te kunnen bedienen dient de ontlastklep onder de achterstevenbeugel twee en halve slag tegen de klok in gedraaid te worden door middel van een schroevendraaier.

Sluit na het handmatig omhoog/omlaag kantelen de handbedieningsklep, om de buitenboordmotor in de ingestelde stand te vergrendelen.

⚠ VOORZICHTIG

De handbedieningsklep moet zorgvuldig worden vastgedraaid alvorens de buitenboordmotor wordt bediend; anders kan de buitenboordmotor kantelen als de achteruitstand wordt gebruikt.

Aanmerken

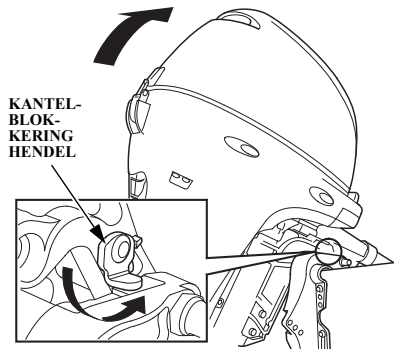

Kantel de motor voorover met behulp van de hendel voor de kantelblokkering.
Gebruik deze inrichting bij het aanmeren van de boot.

1. Kantel de buitenboordmotor zo snel mogelijk omhoog doormiddel van de elektrische kantelschakelaar.
2. Beweeg de hendel van de kantelblokkering naar de stand VERGRENDELEN en laat de buitenboordmotor langzaam zakken.

OPMERKING:

Als er meer speling nodig is om de kantelblokkeringshendel in de stand VERGRENDELEN te zetten kantelt u de buitenboordmotor lichtjes naar achter door aan de greep van de motorkap te trekken.

3. Om de buitenboordmotor omlaag te kantelen: kantel de motor iets omhoog, ontgrendel de hendel van de kantelblokkering en laat de motor in de gewenste positie zakken.

Aanmeren

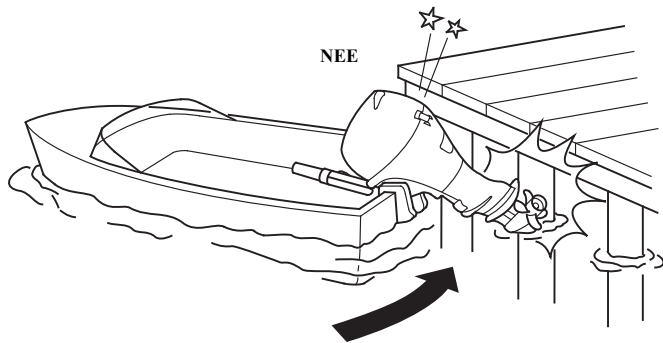

⚠ VOORZICHTIG

Om beschadiging van de buitenboordmotor te voorkomen, neem de grootst mogelijke zorg in acht bij het aanmeren van de boot, in het bijzonder wanneer de buitenboordmotor omhoog is gekanteld. Voorkom aanraking van de buitenboordmotor tegen een pier of ander boten.

Motorcontrolesysteem <Motoroliedruk en Waarschuwingssystemen voor oververhitting>

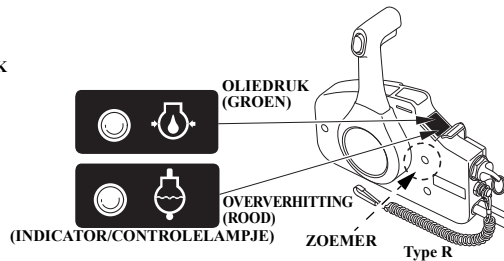
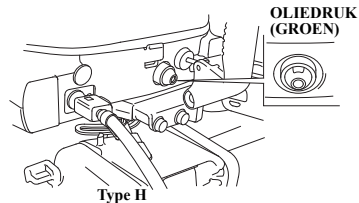

Controlelampje oliedruk

- Wanneer het groene lampje brandt, is de oliedruk in orde.
- Als de oliedruk te laag wordt, zal het groene lampje doven en zal het motorbeschermingsysteem de motorsnelheid beperken.
- Types met afstandsbediening zijn ook uitgerust met een zoemer die afgaat maakt wanneer het groene lampje dooft. De zoemer stopt wanneer het motortoerental minder dan $1.400 \text{ omw/min}^{-1}$ wordt.
- De motorsnelheid loopt niet op als de gashendel volledig is geopend.
- Het motortoerental zal geleidelijk toenemen zodra de oorzaak van de waarschuwing verholpen is.

Waarschuwinglampje voor oververhitting

- Als de motor oververhit raakt, zal het motorbeschermingsysteem de motorsnelheid beperken (Alle types).
- Types met afstandsbediening zijn ook uitgerust met een waarschuwinglampje en een zoemer. Als de motor oververhit raakt zal er een rood lampje gaan branden en maakt de zoemer geluid.
- De motorsnelheid loopt niet op als de gashendel volledig is geopend.
- Als de oververhitte conditie meer dan 20 seconden duurt, wordt de motor uitgezet, als de normale temperatuur binnen deze tijd is hersteld, wordt de snelheid van de motor geleidelijk aan verhoogd tot de normale vaarsnelheid.

WERKING

Systeem Type	Lage oliedruk			Oververhitting		
	Waarschuwing- lampje	Zoemer klinkt	Motortoerental- bediening	Waarschuwing- lampje	Zoemer- klinkt	Motortoerental- bediening
Type H	o	×	o	×	×	o
Type R	o	o	o	o	o	o

Systeem Symptoom		Waarschuwinglampje		Zoemer	
		Olie druk	Oververhitting (type R)	Type H	Type R
Normaal		AAN	UIT	 	—
Niet normaal	Lage oliedruk	UIT	UIT	 	Continue pieptoon* ¹
	Oververhitting	AAN	AAN	 	Continue pieptoon* ¹
	Lage oliedruk en oververhitting	UIT	AAN	 	Continue pieptoon* ¹

*1: De zoemer stopt wanneer het motortoerental minder dan 1.400 omw/min⁻¹ wordt.

Als het waarschuwingssysteem is geactiveerd (groen indicatielampje wordt uit gezet):

- 1) Zet de motor onmiddellijk uit en controleer het oliepeil (zie blz. 50).
- 2) Als het niveau op de voorgeschreven waarde is, laat de motor dan met een laag toerental draaien.
Als het waarschuwingssysteem normaal stopt, is het systeem in orde.
- 3) Als het waarschuwingssysteem blijft werken, keer dan met een laag toerental terug naar de haven en voer onderhoud uit aan het systeem.

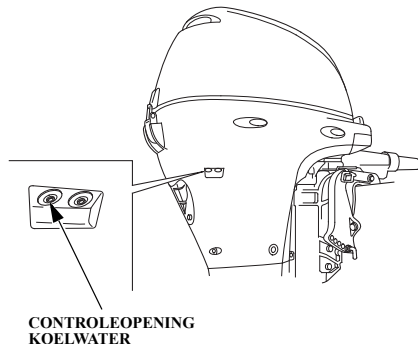

Als waarschuwingssysteem oververhitting werkt (rood controlelampje aan):

- 1) Zet de schakelhendel onmiddellijk terug in stand N (vrij) positie (stationair draaien) en controleer of er water uit de controleopening stroomt.

ATTENTIE

Als de motor zonder water draait, kan dit leiden tot ernstige motorschade als gevolg van oververhitting. Controleer of er koelwater uit de controleopening stroomt als de motor draait. Zet de motor onmiddellijk stil als dit niet het geval is en bepaal wat de oorzaak van het probleem is.

- 2) Als er water uit de controleopeningen stroomt, laat de motor dan (gedurende 30 seconden) stationair draaien. Als het waarschuwingssysteem normaal stopt, is het systeem in orde.
- 3) Als het waarschuwingssysteem blijft werken, keer dan met een laag toerental terug naar de haven en voer onderhoud uit aan het systeem.

<Toerenbegrenzer>

BF8D/BF9.9D/BF10D/BF15D/BF20D

buitenboordmotor is met een toerenbegrenzer uitgerust die werkt wanneer de motorsnelheid uitzonderlijk toeneemt tijdens het varen of wanneer de propeller caviteert terwijl de buitenboordmotor naar boven wordt gekanteld of wanneer de vaarroute wordt aangepast.

Als toerenbegrenzer werkt:

- 1) Verminder onmiddellijk het motortoerental en controleer de kantelhoek.
- 2) Als de kantelhoek in orde is maar het toerental blijft te hoog, zet dan de motor stil en controleer de motor en de schroef op montage en beschadiging. Repareer indien nodig of neem contact op met een officiële Honda-buitenboordmotordealer.

WERKING

<Anodes>

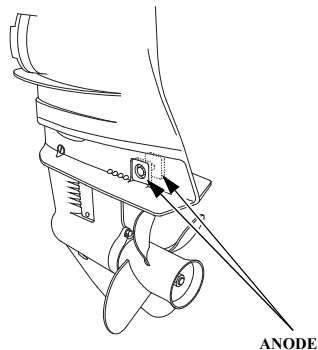

De anodes zijn van een speciaal behandeld materiaal dat corrosie van de buitenboordmotor helpt voorkomen.

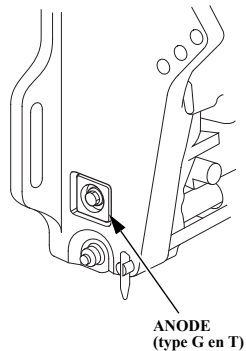

ATTENTIE

Schilderen of coaten van de anodes kan leiden tot corrosie aan de motor.

Varen in ondiep water

ATTENTIE

Als de trimhoek te groot is tijdens het varen, kan de schroef boven het water uitkomen en cavitatie veroorzaken en met een te hoog toerental gaan draaien. Door een te grote kantelhoek kan ook de waterpomp beschadigd raken en de motor kan oververhit raken.

Bij activiteiten op ondiep water, kantel de buitenboordmotor ter voorkoming dat de propeller en het onderwaterhuis de bodem raken (zie blz. 85, 86, 87, 88 en 91).

Wanneer de buitenboordmotor is gekanteld, bedien de buitenboordmotor met lage snelheid.

Controleer of koelwater uit de controleopening stroomt. Kantel de buitenboordmotor niet zo ver omhoog dat de waterinlaat boven het water uitkomt.

Indien een overmatige hoeveelheid gas wordt gegeven in voorwaartse versnelling, zal de buitenboordmotorhoek terug keren naar de vooraf ingestelde hoek (type G).

Werkzaamheden op grote hoogte

Op grote hoogte zal het standaard lucht/brandstofmengsel te rijk zijn. Hierdoor zal het vermogen afnemen en het brandstofverbruik toenemen.

De prestaties op grote hoogte kunnen worden verbeterd door de carburateur te modificeren. Als de buitenboordmotor permanent op grote hoogte (hoger dan 1.500 m) gebruikt wordt, laat de carburateur dan door uw Honda-dealer aanpassen.

Zelfs met een optimale sproeiers zal het motorvermogen voor elke 300 m stijging met 3,5% afnemen. Als de carburateur niet aangepast wordt, zal het vermogen nog meer afnemen.

▲ VOORZICHTIG

Bediening van de buitenboordmotor bij een hoogte lager dan waar de carburateur voor is ingesteld kan resulteren in een verminderde prestatie, oververhitting, en serieuze schade aan de motor ten gevolge van een uitzonderlijk magere lucht-/brandstofsamenstelling.

9. UITZETTEN VAN DE MOTOR (type H)

Motor uitzetten

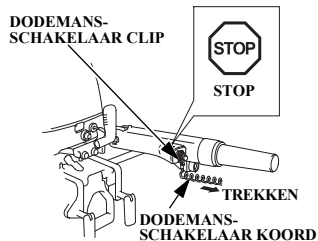

- **In een noodsituatie;**

Trek de clip uit de motorstopschakelaar door aan het dodemanskoord te trekken.

OPMERKING:

Het wordt aangeraden om de motor regelmatig via het dodemanskoord te stoppen om te controleren of de noodstopschakelaar goed werkt.

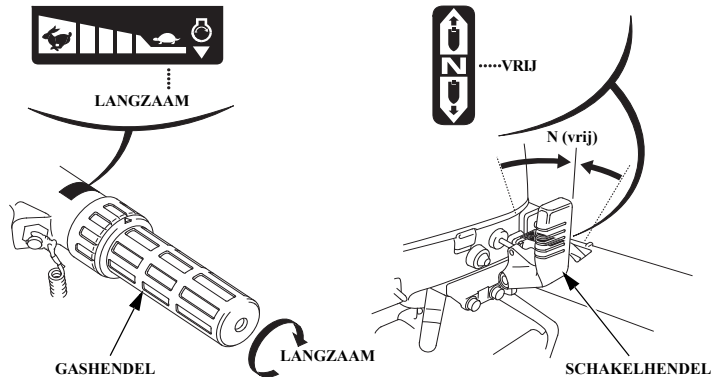

- **Bij normaal gebruik;**

1. Draai de handgreep van de gashendel naar stand LANGZAAM en beweeg de schakelhendel naar N (vrij).

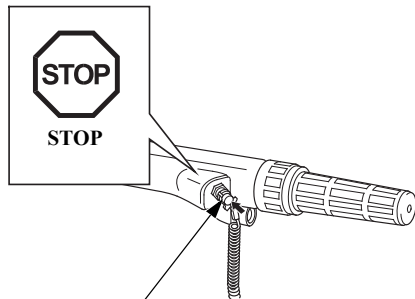

MOTORSTOPSCHAKELAAR

2. Druk de motorstopschakelaar in tot de motor stopt.

OPMERKING:

Als de motor enige tijd volgas gedraaid heeft, laat deze dan afkoelen door enkele minuten stationair te draaien.

ATTENTIE

Als de motor niet afslaat als u de schakelaar indrukt of aan het dodemanskoord trekt, trek dan aan de chokeknop om de motor uit te zetten.

Als de motor niet stopt door het trekken aan de chokeknop, moet u de brandstofleidingkoppeling ontkoppelen (Uitgerust type).

3. Verwijder het dodemanskoord en berg dit op.
Bij gebruik van een draagbare brandstoftank, ontkoppel de brandstofslang bij opslag of transport van de buitenboordmotor.

UITZETTEN VAN DE MOTOR (type R)

Motor uitzetten

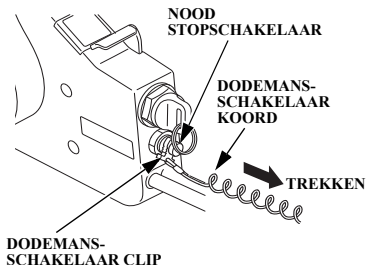

- **In een noodsituatie;**

Trek de clip uit de dodemansschakelaar door aan het koord te trekken.

OPMERKING:

Het wordt aangeraden om de motor regelmatig via het dodemanskoord te stoppen om te controleren of de noodstopschakelaar goed werkt.

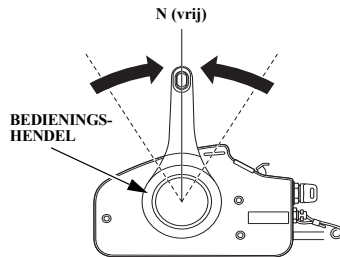

- **Bij normaal gebruik;**

1. Beweeg de bedieningshendel naar stand N en draai het contactslot in stand UIT (stop).

ATTENTIE

Maak, als de motor niet stopt als het contact in stand UIT wordt gezet, de aansluiting van de brandstofleiding los en beweeg de stationaire hendel naar de bovenste positie.

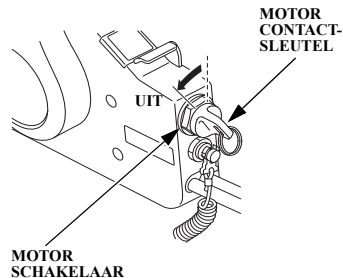

OPMERKING:

Als de motor enige tijd volgas gedraaid heeft, laat deze dan afkoelen door enkele minuten stationair te draaien.

2. Verwijder de sleutel uit de contactschakelaar en berg deze op. Bij gebruik van een draagbare brandstoftank, ontkoppel de brandstofslang bij opslag of transport van de buitenboordmotor.

Voor het transporteren van de buitenboordmotor, ontkoppel en verwijder de brandstofslang volgens de volgende procedure.

⚠ WAARSCHUWING

- Mors geen brandstof. Gemorste brandstof of brandstofdamp kan ontbranden. Verwijder gemorste brandstof en zorg dat de ruimte droog is voor opslag of transport van de buitenboordmotor.
- Rook niet en voorkom open vuur en vonken tijdens het tanken en in ruimten waar brandstof is opgeslagen.

Verwijderen brandstofleiding

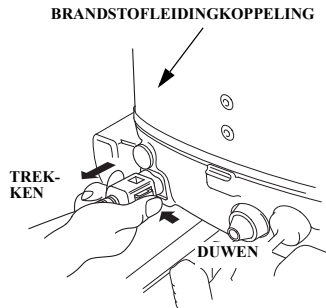

1. Druk de clip van de aansluiting aan de brandstofleiding in en neem de koppeling los van de motor door er aan te trekken.

[Uitgezonderd type SHL en LHL]

BRANDSTOFLEIDINGKOPPELING

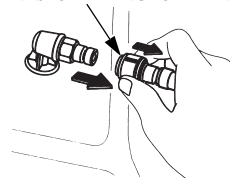

[Type SHL en LHL]

BRANDSTOFLEIDINGKOPPELING

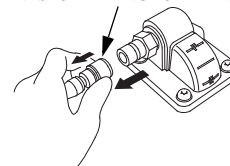

2. Trek aan de afdekkap van de koppeling van de brandstofleiding, trek aan de leiding om deze los te nemen van de brandstoftank.

TRANSPORT

Transport

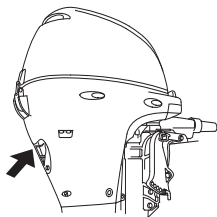

Til de buitenboordmotor met meer dan een persoon. Bij het optillen, draag de motor aan de handgreep, of til deze aan de handgreep onder de motorkapvergrendeling zoals hier is te zien. Niet oppakken aan de motorkap.

⚠ VOORZICHTIG

- Draag de buitenboordmotor niet aan de motorkap. De motorkap kan losraken, de buitenboordmotor kan vallen, wat resulteert in ongelukken en schade.

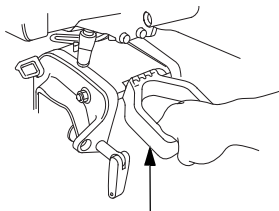

DRAAGBEUGEL

- Draag de buitenboordmotor niet langer dan 5 minuten aan de draagbeugel. Langdurig dragen van de buitenboordmotor bij de handgreep kan ertoe leiden dat de motor olie lekt in de verbrandingskamer, waardoor de motor moeilijk start en/of overmatig begint te roken.

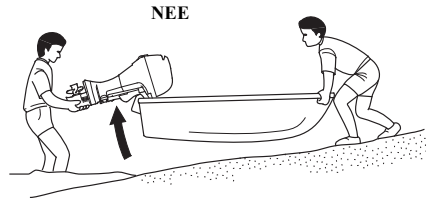

ATTENTIE

Voorkom schade aan de buitenboordmotor, gebruik de buitenboordmotor nooit als handvat voor het verplaatsen of hellen van de boot.

Vervoer de buitenboordmotor verticaal of horizontaal als afgebeeld, met de stuurhendel ingeklapt.

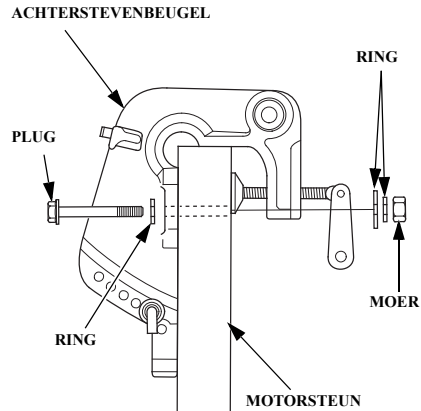

1. Bevestig de achterstevenbeugel van de buitenboordmotor aan een motorstandaard.

Verticaal vervoeren

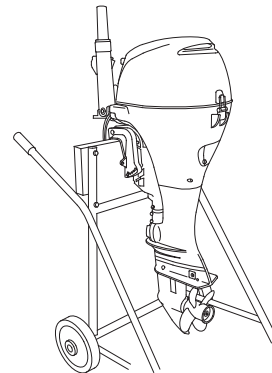

2. Vervoer de buitenboordmotor met de stuurhendel omhoog geklapt.

TRANSPORT

Horizontaal vervoeren

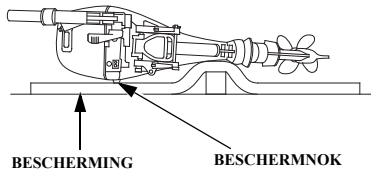

Laat de buitenboordmotor rusten op de beschermnokken.
(Stuurhendel opgeklapt)

Laat altijd de buitenboordmotor op de beschermnokken rusten en bescherm deze tegen schokken en beschadigingen.

ONJUIST

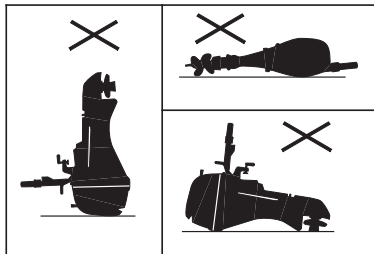

ATTENTIE

Een andere wijze van vervoer of opslag kan beschadiging en olie lekkage veroorzaken.

Transporteren

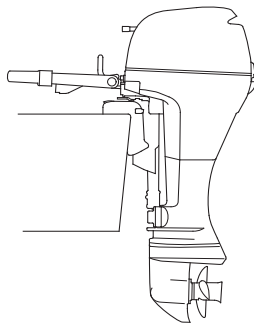
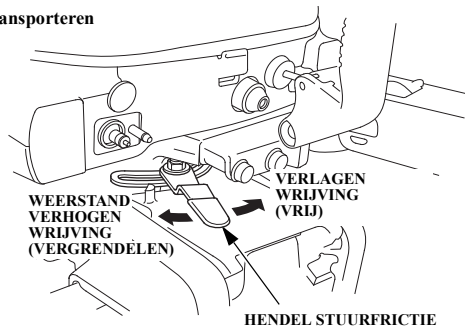

Bij traileren of transporteren van de buitenboordmotor gemonteerd aan de boot moet altijd de brandstofslang losgekoppeld zijn van de draagbare brandstoftank en vergrendel de stuurfrictiehendel naar de vaste positie.

ATTENTIE

Zorg ervoor dat tijdens het vervoeren op een trailer of op andere wijze transporteren van de boot de buitenboordmotor niet omhoog gekanteld is. De boot of de buitenboordmotor kan ernstig beschadigd raken als de buitenboordmotor naar beneden valt.

De buitenboordmotor moet vervoerd worden op een trailer in de normale vaarpositie. Indien er onvoldoende ruimte met het wegdek is in deze positie, vervoer de buitenboordmotor dan in de gekantelde positie met een motorsteun zoals een dwarsbalk of verwijder de buitenboordmotor van de boot. De kantelhendel moet in de gekantelde positie staan.

11. REINIGEN EN SPOELEN

Na elk gebruik in zout- of troebel water, maak de buitenboordmotor grondig schoon en spoel deze met schoon water.

⚠ WAARSCHUWING

- Zorg voor een goede bevestiging van de buitenboordmotor en laat deze nooit onbeheerd achter terwijl de motor draait.
- Houd kinderen en huisdieren uit de buurt en kom niet dicht bij bewegende delen tijdens deze procedure.

Met waterslangkoppeling (als optie leverbaar)

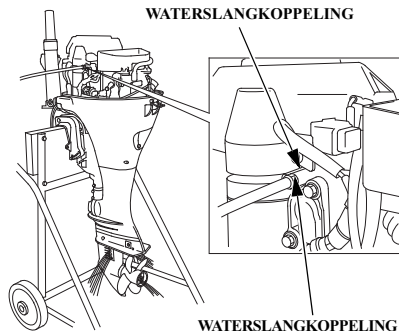

1. Ontkoppel de brandstofleiding van de buitenboordmotor.
2. Kantel de buitenboordmotor omlaag.
3. Was de buitenzijde van de buitenboordmotor met schoon, zoet water.
4. Verwijder de motorkap.

5. Plaats de koppeling voor de waterslang in de spoelopening en sluit er een slang op aan.
6. Zet de watervoorziening aan en controleer of er een goede waterdruk op de buitenboordmotor staat.

ATTENTIE

Controleer of er water uit de opening stroomt.

7. Spoel de motor minimaal 10 minuten met leidingwater.
8. Verwijder de slangaansluiting na het spoelen en plaats de motorkap.
9. Kantel de buitenboordmotor omhoog en zet de kantelhendel in de VERGRENDELEN positie.

Zonder koppeling waterslang

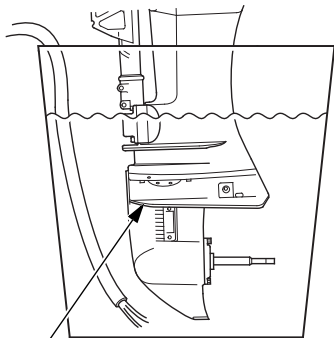

ANTICAVITATIEPLAAT

Als de slangaansluiting niet gebruikt kan worden, plaats de buitenboordmotor dan in een geschikte bak met zoet water.

⚠ WAARSCHUWING

Uit veiligheidsoverwegingen moet de schroef verwijderd worden.

ATTENTIE

Als de motor zonder water draait, kan dit leiden tot ernstige motorschade als gevolg van oververhitting. Controleer of er koelwater uit de controleopening stroomt als de motor draait. Zet de motor onmiddellijk stil als dit niet het geval is en bepaal wat de oorzaak van het probleem is.

1. Kantel de buitenboordmotor omlaag.
2. Was de buitenzijde van de buitenboordmotor met schoon, zoet water.
3. Verwijder de schroef (zie blz. 128).
4. Zet de buitenboordmotor in een geschikte bak met water. Het waterpeil moet tenminste 100 mm boven de anticavitationeplaat staan.
5. Beweeg de schakel- of bedieningshendel naar stand N (vrij).
6. Draai de waterkraan open.

7. Start de motor en laat deze draaien in de vrijstand gedurende tenminste 5 minuten om de binnenkant van de motor te reinigen.
8. Na het spoelen, stop de motor, en ontkoppel de brandstofslang van de buitenboordmotor. Verwijder de waterbak en plaats de schroef.
9. Kantel de buitenboordmotor omhoog en zet de kantelhevel in de VERGRENDELEN positie.

12. ONDERHOUD

Periodiek onderhoud en afstellen zijn belangrijk om de buitenboordmotor in optimale conditie te houden. Voer het onderhoud en de controles uit volgens het ONDERHOUDSSHEMA.

⚠ WAARSCHUWING

Zet de motor uit alvorens hier werkzaamheden aan uit te voeren. Zorg ervoor dat de ruimte goed geventileerd is. Laat de motor niet draaien in een afgesloten ruimte. Uitlaatstoffen bevatten giftig koolmonoxidegas; inademing hiervan kan leiden tot bewusteloosheid en zelfs tot de dood.

Plaats, alvorens de motor te starten, de motorkap terug als deze verwijderd was. Zet deze goed vast door de hendel van de motorkap naar beneden te drukken.

ATTENTIE

- Als de motor niet draait, moet het waterniveau tot tenminste 100 mm boven de anticavitiesplaat staan, omdat anders de waterpomp niet voldoende koelwater kan aanzuigen, waardoor oververhitting van de motor kan ontstaan.
- Gebruik alleen originele Honda-onderdelen of gelijkwaardige onderdelen voor onderhoud en reparatie. Het gebruik van inferieure onderdelen kan schade aan de buitenboordmotor veroorzaken.

Gereedschapsset en reserveonderdelen

De volgende gereedschappen en reserveonderdelen worden bij de buitenboordmotor geleverd voor onderhoud, afstellingen en noodreparaties.

<Reserveclip dodemanskoord (optionele uitrusting)>

Een reserveclip voor de dodemansschakelaar is verkrijgbaar bij uw buitenboordmotordealer.

Zorg ervoor dat er altijd een reserveclip voor de dodemansschakelaar aan boord is. De reserveclip kan worden opgeborgen in het gereedschapsetui of op een andere goed toegankelijke positie in de boot.

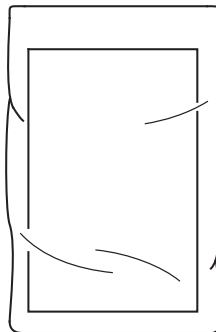

INSTRUCTIEBOEKJE



PLATTE
SCHROEVENDRAAIER



GREEP



4 mm INBUSSLEUTEL



STARTKOORD

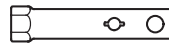

BOUGIESLEUTEL



10 mm DOPSLEUTEL

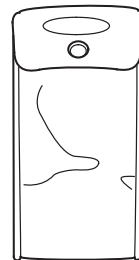

GEREEDSCHAPSTAS

ONDERHOUD

ONDERHOUDSSCHEMA

NORMALE ONDERHOUDSINTERVAL (3) Uitvoeren op elk aangegeven maand- of bedrijfsureninterval afhankelijk van hetgeen zich het eerst voordoet.			Elk gebruik	Na gebruik	Eerste maand of 20 uur	Elke 6 maanden of 100 uur	Elk jaar of 200 uur	Elke 2 jaar of 400 uur
ONDERDEEL								
*	Motorolie	Peil controleren	o					
		Verversen			o	o		
	Motoroliefilter	Vervangen					o (2)	
	Staatstukolie	Verversen			o	o		
	Tandriem	Controle					o (2)	
	Startkoord	Controle				o		
*	Carburateurverbinding	Controle/afstellen			o (2)	o (2)		
*	Klepspel	Controle/afstellen					o (2)	
*	Bougies	Controle/afstellen/vervangen				o		
	Schroef en splitpen	Controle	o					
	Anode (buitenboordmotor)	Controle	o					
	Anode (binnenboordmotor)	Controle						o (2) (6)
	Stationair toerental	Controle/afstellen			o (2)	o (2)		
	Smering	Vet			o (1)	o (1)		
*	Brandstoftank en tankfilter	Reinigen					o	
*	Thermostaat	Controle					o (2)	
*	Brandstoffilter	Controle				o		
		Vervangen					o	

* Emissie-eis voor Bodensee model.

OPMERKING:

- (1) Voer het onderhoud vaker uit bij gebruik in zout water.
- (2) Deze items moeten worden onderhouden door uw dealer, tenzij u over het juiste gereedschap en de juiste kennis beschikt. Zie het Honda werkplaatshandboek voor onderhoudsprocedures.
- (3) Registreer bij professioneel commercieel gebruik het aantal bedrijfsuren, om de onderhoudsintervallen juist te kunnen bepalen.
- (6) Vervang de anodes als deze zijn geslonken tot ongeveer twee derde van hun oorspronkelijke grootte, of als ze zijn afgebrokkeld.

NORMALE ONDERHOUDSINTERVAL (3) Uitvoeren op elk aangegeven maand- of bedrijfsureninterval afhankelijk van hetgeen zich het eerst voordoet.		Elk gebruik	Na gebruik	Eerste maand of 20 uur	Elke 6 maanden of 100 uur	Elk jaar of 200 uur	Elke 2 jaar of 400 uur
ONDERDEEL							
*	Brandstofleiding	Controle	o (8)				
		Vervangen		Om de 2 jaar (indien nodig) (2) (9)			
	Accu en kabelaansluiting	Aansluitingen controleren	o				
	Bouten en moeren	Controleer of deze vastzitten		o (2)	o (2)		
*	Ontluchtingsleiding carter	Controle				o (2)	
	Koelwaterkanalen	Reinigen		o (4)			
	Waterpomp	Controle				o (2)	
	Dodemansschakelaar	Controle	o				
	Motorolielekkage	Controle	o				
	Elk werkend onderdeel	Controle	o				
	Motortoestand (5)	Controle	o				
	Elektrisch trim-/kantelsysteem	Controle			o (2)		
	Schakelkabel	Controle/afstellen			o (2) (7)		

* Emissie-eis voor Bodensee model.

OPMERKING:

- (2) Deze items moeten worden onderhouden door uw dealer, tenzij u over het juiste gereedschap en de juiste kennis beschikt. Zie het Honda werkplaatshandboek voor onderhoudsprocedures.
- (3) Registreer bij professioneel commercieel gebruik het aantal bedrijfsuren, om de onderhoudsintervallen juist te kunnen bepalen.
- (4) Na ieder gebruik in zout, vervuild of modderig water moet de buitenboordmotor grondig gespoeld worden met schoon water.
- (5) Met het starten van de motor controle van het motorgeluid en het goed lopen van de koelwatercontrole straal.
- (7) Gebruikers die de schakelkabels frequent gebruiken worden geadviseerd de schakelkabel om de drie jaar te vervangen.
- (8) Controleer de brandstofslang op lekkage, beschadigingen en scheurtjes. Bij lekkage, beschadiging of scheurtjes, breng deze naar uw geautoriseerde Honda dealer voor vervanging voordat u de buitenboordmotor in gebruik neemt.
- (9) Vervang de brandstofslang wanneer deze lekkage, beschadigingen of scheurtjes vertoont.

ONDERHOUD

Verversen van de motorolie

Onvoldoende of vervuilde olie kan de levensduur van bewegende onderdelen nadelig beïnvloeden.

Was na aanraking met vervuilde olie de handen met zeep en water.

Olievervalsingsinterval:

De eerste vervanging 20 bedrijfsuren of een maand na de aanschafdatum, daarna iedere 100 bedrijfsuren of 6 maanden.

Inhoud oliecarter:

1,0 l

...wanneer het oliefilter niet is vervangen.

1,1 l

...wanneer het oliefilter is vervangen.

SAE 10W-30 motorolie of gelijkwaardig, API Servicecategorie SG, SH of SJ.

<Verversen van motorolie>

OLIEVULDOP

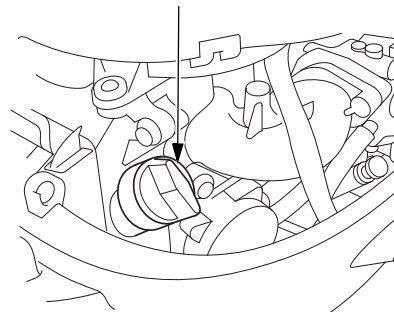

Tap de olie bij warme motor af zodat het aftappen snel en volledig gebeurt.

1. Stel de buitenboordmotorpositie verticaal, en verwijder de motorkap. Verwijder de olievuldop.

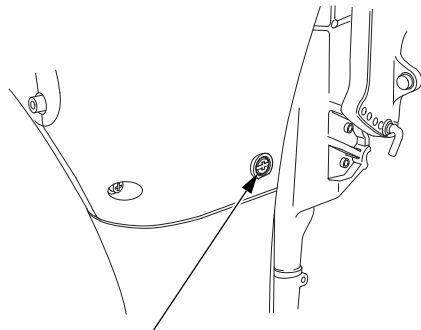

MOTOROLIE AFTAPPLUG

2. Verwijder de aftapplug en tap de motorolie af.

Plaats de aftapplug en draai deze stevig vast.

AANHAALMOMENT OLIE-AFTAPSCHROEF:

6 N·m (0,6 kgf·m)

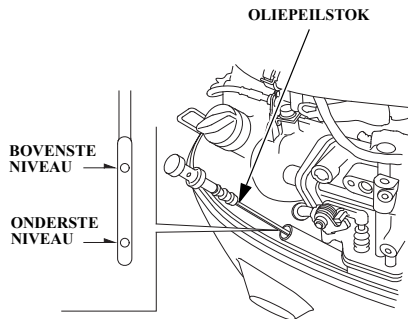

3. Vul bij met de voorgeschreven olie als het peil te laag is.

4. Plaats de olievuldop.

OPMERKING:

Voer de gebruikte motorolie op een milieuvriendelijke manier af. We raden u aan de container naar uw plaatselijke afvalverwerkingsbedrijf voor herwinning te brengen. Gooi de olie niet weg bij het afval of laat deze niet in het aardoppervlak lopen.

ONDERHOUD

Controleren/verversen transmissieolie

Oliecontrole/verversingsinterval

Controleren olie:

Elke 6 maanden of 100 uur

Olieverversingsinterval:

De eerste vervanging na 20 bedrijfsuren of een maand na het eerste gebruik, daarna iedere 6 maanden of 100 uur.

Inhoud oliecarter:

0,29 l

Voorgeschreven olie:

SAE #90 Hypoid transmissieolie of equivalent, API Service Classificatie (GL-4)

<Controle oliepeil / bijvullen>

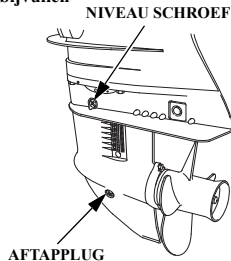

1. Stel de buitenboordmotorpositie verticaal op.
2. Verwijder de olieniveaudop en controleer of er olie uit stroomt.

Als er geen olie uit stroomt, vul dan olie bij via de aftapopening totdat de olie uit de olieniveau-opening stroomt.

Als er water in de olie zit, zal er eerst water uit de aftapopening stromen of is de olie melkwit van kleur. Neem contact op met een officiële Honda-buitenboordmotordealer.

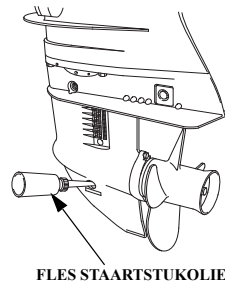

OPMERKING:

Het wordt aanbevolen de als optie leverbare vulfles te gebruiken om de transmissieolie bij te vullen.

3. Plaats de nieuwe ring en de aftapbout en draai de bout goed vast.

AANHAALMOMENT OLIEPEILSCHROEF:

6,5 N·m (0,7 kgf·m)

AANHAALMOMENT OLIE-AFTAPSCHROEF:

6,5 N·m (0,7 kgf·m)

<Olie verversen>

De vervangingsprocedure is gelijk aan die van het bijvullen. Verwijder de niveauplug en de aftapplug om de olie af te tappen. Vul de olie bij via de aftapopening totdat de olie uit de olieniveau-opening stroomt. Plaats eerst de niveauplug en draai deze goed vast. Plaats daarna de aftapplug en draai deze goed vast.

Onderhoud bougie

Voor een goede werking van de motor moet de bougie goed afgesteld zijn en schoon zijn.

⚠ VOORZICHTIG

De bougie kan erg heet worden en ook na het uitzetten van de motor nog enige tijd heet blijven.

Periodieke controle/afstellen:

Elke 100 uur of 6 maanden

Vervangingsinterval:

Elke 100 uur of 6 maanden

Voorgeschreven bougie:

CR5EH-9 (NGK)

U16FER9 (DENSO)

ATTENTIE

Gebruik alleen de aanbevolen bougies of gelijkwaardige bougies. Een bougie met een verkeerde warmtegraad kan schade aan de motor veroorzaken.

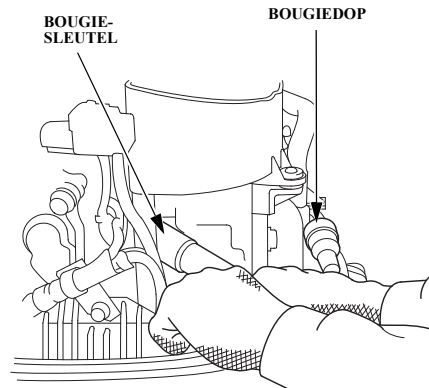

1. Verwijder de motorkap.
2. Verwijder de bougiedoppen.
3. Gebruik de sleutel en schroevendraaier voor het verwijderen van de bougies.

Nieuwe bougie

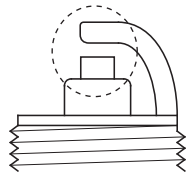

Bougie moet worden vervangen

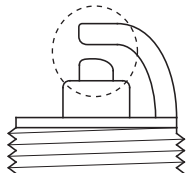

4. Inspecteer de bougies.

- (1) Wanneer de elektroden hevig zijn gecorrodeerd of verontreinigd, reinig deze met een staalborstel.
- (2) Vervang de bougie wanneer de elektrode is beschadigd.

De bougie kan op verschillende manieren slijtage vertonen. Wanneer de afdichtring slijtageplekken vertoont, of wanneer de isolator scheurtjes of splinters vertoont, vervang de bougies.

MASSA-ELEKTRODE

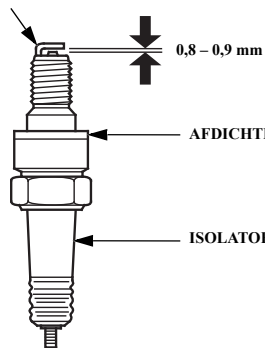

5. Meet de elektrodenafstand met een voelmaatje. De elektrodenafstand dient 0,8 – 0,9 mm te bedragen. Verbuig de elektrode voorzichtig indien nodig.

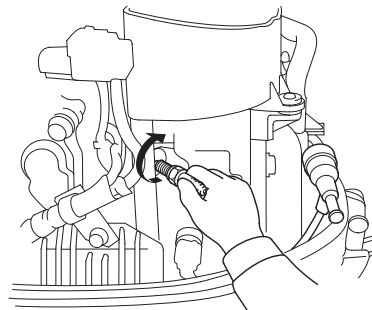

6. Controleer of de bougie-afdichtringen in goede conditie zijn en zet de bougies terug door ze met de hand in te draaien om beschadiging van het schroefdraad te voorkomen.
7. Als de bougie goed zit, draai deze dan verder vast met een bougiesleutel om de afdichtring in te drukken.

AANHAALMOMENT BOUGIE:

12 N·m (1,2 kgf·m)

OPMERKING:

Draai een nieuwe bougie nog een halve slag verder om de afdichting in te drukken.

Als gebruikte bougies opnieuw gebruikt worden, draai deze dan nog 1/8 - 1/4 omwenteling verder vast om de ringen aan te drukken.

ATTENTIE

De bougies moeten goed vastgedraaid worden. Als de bougie niet goed vastgedraaid is, kan deze erg heet worden en kan de motor beschadigd raken.

8. Monteer de bougiedoppen.
9. Plaats de motorkap.

Accu-onderhoud

ATTENTIE

De behandeling van de accu hangt af van de soort accu, zodat onderstaande instructies wellicht niet van toepassing zijn op de accu die u gebruikt. Raadpleeg de instructies van de fabrikant van de accu.

Controleer of de accukabels goed aangesloten zijn. Als de accupolen vervuild of gecorrodeerd zijn, verwijder dan de accu en reinig de aansluitingen.

Interval accucontrole:

Voor ieder gebruik.

⚠ WAARSCHUWING

Accu's produceren explosieve gassen: Als deze ontbranden kan dit leiden tot verwondingen en blindheid. Zorg voor voldoende ventilatie tijdens het laden.

- **GIFTIG:** De accu bevat zwavelzuur (elektrolyt). Aanraking met de huid of ogen veroorzaakt ernstige brandwonden. Draag een veiligheidsbril en beschermende kleding.
- **Rook niet en voorkom open vuur en vonken.**
EERSTEHULPMAATREGELEN: Als er elektrolyt in uw ogen komt, spoel ze dan minstens 15 minuten grondig uit met handwarm water en bel een dokter.
- **GIFTIG:** Elektrolyt is giftig.
EERSTEHULPMAATREGELEN
 - **Uitwendig:** Spoel grondig na met water.
 - **Inwendig:** Drink veel water of melk. Drink daarna melk met magnesiumpoeder of plantaardige olie en bel direct een dokter.
- **BUITEN BEREIK VAN KINDEREN HOUDEN.**

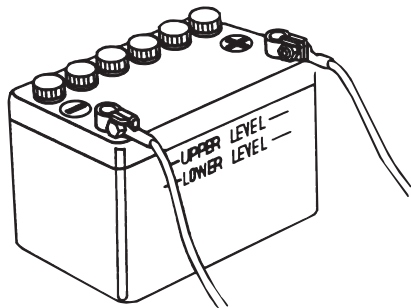

Installatiecontrole:

Controleer of de accukabels goed aangesloten zijn. Zet de aansluitingen goed vast als deze los zitten.

<Accu reinigen>

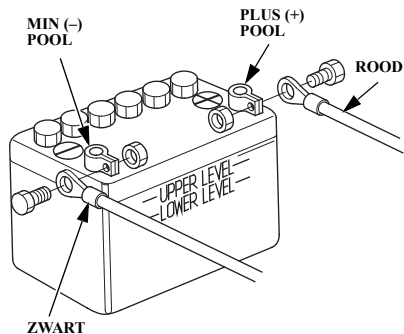

1. Koppel eerst de negatieve (-) aansluiting van de accu los, daarna de positieve (+) aansluiting.

2. Als de accupolen vervuild of gecorrodeerd zijn, verwijder dan de accu en reinig de aansluitingen met een staalborstel of schuurpapier. Was de accu af met een beetje soda en warm water dat er geen water in de accucellen komt. Droog de accu goed af.
3. Sluit de pluskabel (+) van de accu aan op de plusklem (+) van de accu en daarna de minkabel (-) van de accu op de minklem (-) van de accu. Draai de bouten en moeren goed vast. Breng zuurvrije vaseline aan op de accupolen.

⚠ VOORZICHTIG

Haal bij het loskoppelen van de accukabel eerst de minklem (-) los. Sluit bij het aansluiten van de accu eerst de positieve (+) aansluiting aan, daarna de minklem (-). Houd deze volgorde aan bij het losnemen/aansluiten, omdat anders kortsluiting kan ontstaan als het gereedschap de accupolen raakt.

Smering

Veeg de buitenzijde van de motor schoon met een doek en een beetje olie. Breng corrosiewerend vet aan op de volgende onderdelen: Smeren, na 20 uur of een maand na aankoop, daarna iedere 100 uur of zes maanden.

OPMERKING:

Breng anticorrosie-olie aan op de draaipunten waar geen vet bij kan.

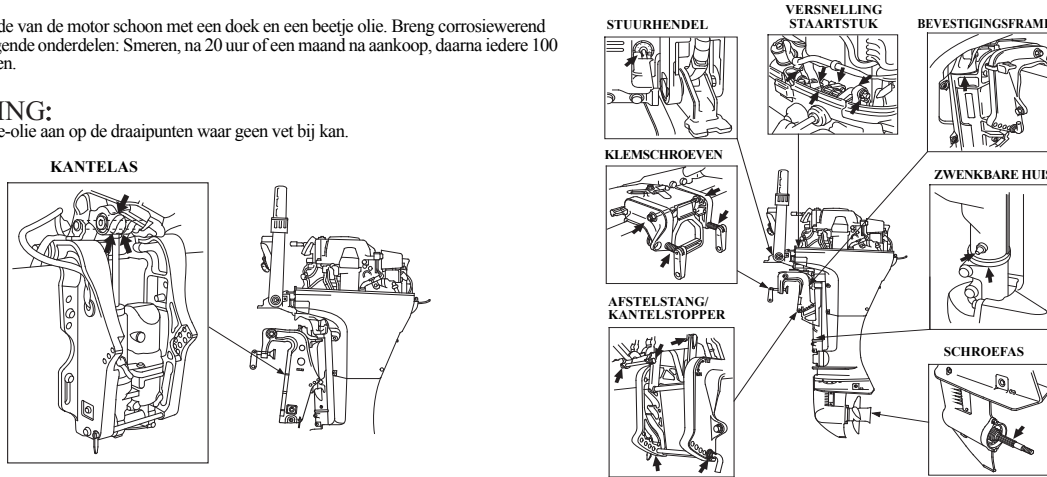

ONDERHOUD

Controleren/vervangen brandstoffilter

Het brandstoffilter is geplaatst tussen de brandstoftaansluiting en de brandstofpomp. Water of vuil in het brandstoffilter kan leiden tot vermogensverlies en moeilijk aanslaan. Controleer en vervang het brandstoffilter regelmatig. Controle-interval: Elke 100 uur of 6 maanden

Verversingsinterval:

elke 200 bedrijfsuren of elk jaar.

⚠ WAARSCHUWING

- **Benzine is licht ontvlambaar en onder bepaalde omstandigheden explosief. Rook niet en voorkom open vuur en vonken tijdens het aftappen van brandstof.**
- **Werk altijd in een goed geventileerde ruimte.**
- **Bewaar afgetapte brandstof altijd in een geschikte jerrycan.**
- **Mors geen brandstof bij het vervangen van het filter. Gemorste brandstof of brandstofdamp kan ontbranden. Verwijder gemorste brandstof alvorens de motor te starten.**

<Inspectie>

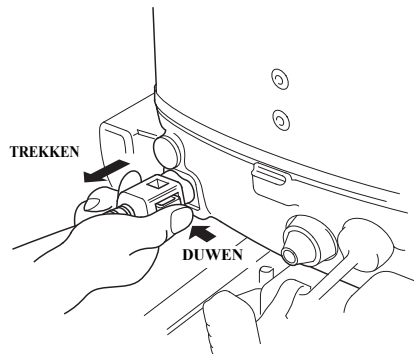

1. Neem de koppeling van de brandstofleiding los van de buitenboordmotor.

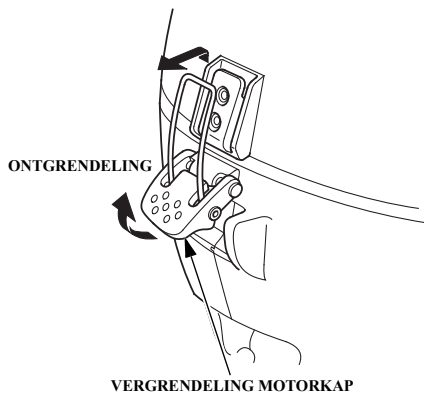

2. Ontgrendel de hendel van de motorafdekkap en verwijder de afdekkap.

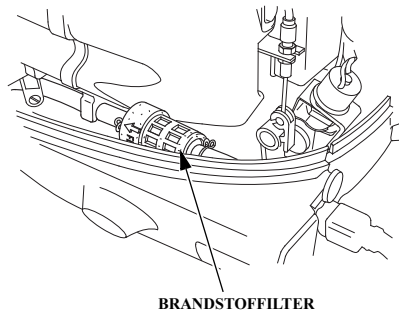

3. Controleer het brandstoffilter op ophoping en verstoppingen.

<Vervangen>

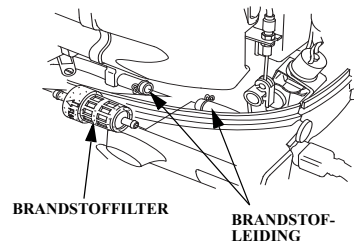

1. Verwijder het brandstoffilter, neem de brandstofleidingen aan de linker- en rechterzijde los en plaats een nieuw brandstoffilter.

OPMERKING:

Zet klemmen op beide brandstofleidingen voordat het brandstoffilter verwijderd wordt om lekkage te voorkomen.

ONDERHOUD

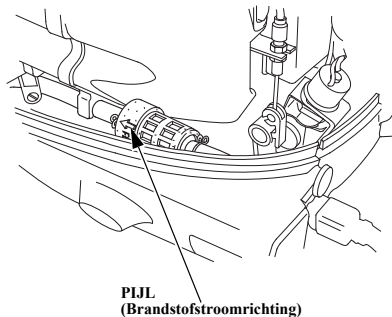

2. Plaats het nieuwe brandstoffilter zo dat de pijl op het brandstoffilter naar de pompzijde wijst.

OPMERKING:

De brandstofstroom zal gehinderd worden als het filter verkeerd om geplaatst wordt.

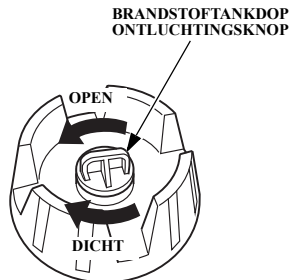

3. Sluit het brandstoffilter met de slangklemmen goed aan op de brandstofleidingen.
4. Draai de ontluichtingsdop open, knijp in de opvoerpomp om brandstof op te pompen en controleer op lekkage.

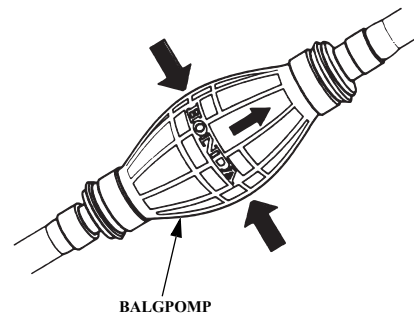

OPMERKING:

Als vermogensverlies of moeilijk aanslaan veroorzaakt blijkt te worden door de aanwezigheid van water of vuil in het filter, controleer dan de brandstoftank. Controleer de brandstoftank en reinig deze indien nodig.

Brandstoftank en reinigen brandstoffilter

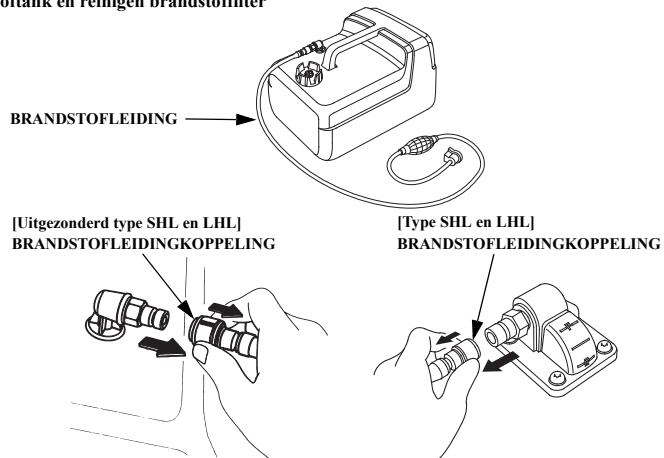

Reinig de brandstoftank en het tankfilter ieder jaar of na iedere 200 bedrijfsuren.

<Reinigen brandstoftank>

1. Neem de brandstofleiding los van de brandstoftank.
2. Maak de tank leeg, giet er een klein beetje benzine in en schud de tank. Tap de brandstof af en voer het af volgens de voorschriften.

ONDERHOUD

<Reinigen tankfilter> [Uitgezonderd type SHL en LHL]

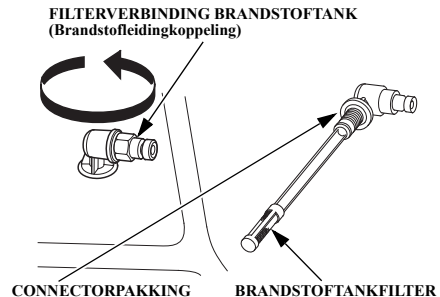

1. Draai het brandstoftankfilter linksom en verwijder het brandstoftankfilter.
2. Reinig het brandstoftankfilter in een niet-ontvlambaar oplosmiddel. Inspecteer het brandstoftankfilter en de connectorpakking. Vervang ze bij beschadiging.
3. Na reiniging brengt u het brandstoftankfilter en de verbinding van het brandstoftankfilter weer stevig aan.

[Type SHL en LHL] 5 mm-SCHROEVEN

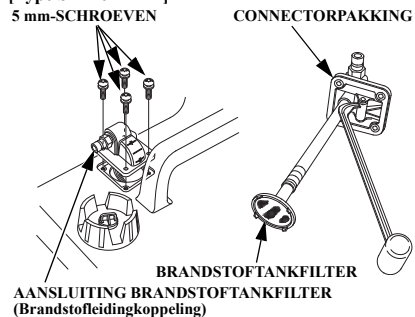

1. Verwijder de vier schroeven van 5 mm met behulp van een platte schroevendraaier en verwijder dan de brandstofleidingkoppeling en het brandstoftankfilter van de tank.
2. Reinig het filter in een niet-ontvlambaar oplosmiddel. Inspecteer het brandstoftankfilter en de connectorpakking. Vervang ze bij beschadiging.

3. Installeer het filter en de leidingconnector weer in de brandstoftank. Draai de vier schroeven van 5 mm stevig vast.

EMISSIECONTROLESYSTEEM (Voor type Bodensee)

Bij het verbrandingsproces komen koolmonoxide en koolwaterstoffen vrij. De beperking van de uitstoot van koolwaterstoffen is erg belangrijk, omdat deze onder bepaalde omstandigheden reageren onder invloed van zonlicht en er dan smog gevormd wordt. Koolmonoxide reageert niet op deze manier, maar is giftig. Honda Motor Co., Ltd. gebruikt zuinige carburateurinstellingen en andere systemen om koolmonoxide en koolwaterstof te verminderen.

Problemen die van invloed zijn op de emissies van de buitenboordmotor

Als u een van de volgende symptomen waarneemt, laat uw buitenboordmotor nakijken en repareren door de officiële Honda-dealer:

1. Slecht stationair lopen
2. Moeilijk starten of afslaan na het starten
3. Overslaan of terugslaan tijdens acceleratie
4. Slechte prestaties en hoog brandstofverbruik

Frictiechokeknop (Type handmatige choke)

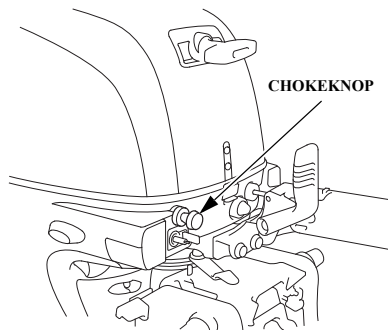

Als de chokeknop vanzelf naar de UIT-positie teruggaat, is het mogelijk de frictie af te stellen die de chokeknop in de AAN-positie houdt.

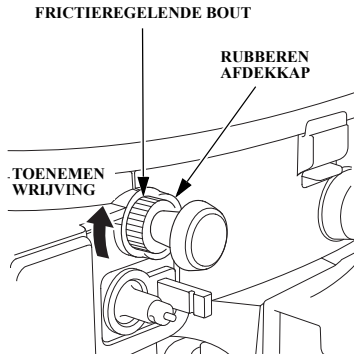

Om de frictie af te stellen, knijp in de rubberen knop om grip te verkrijgen op de afstelmoer en verdraai deze met de klok mee om de frictie te vergroten. Forceer de afstelmoer niet. Als het handmatig draaien te moeilijk gaat, neemt u contact op met een geautoriseerde Honda-buitenboordmotordealer voor ondersteuning.

ONDERHOUD

Vervangen van zekeringen
(uitvoering met elektrische starter
en uitvoering met 6A laadspool)

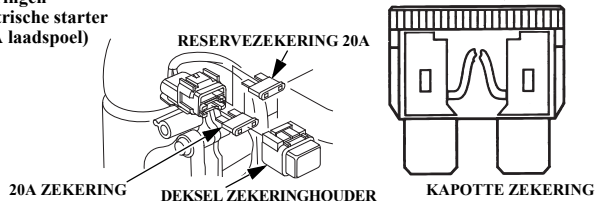

Als de zekering kapot is zal de accu niet door de motor opgeladen worden. Controleer eerst het vermogen van de aangesloten accessoires voordat de zekering vervangen wordt.

<De zekering vervangen>

1. Zet de motor uit.
2. Verwijder de afdekkap.
3. Verwijder het deksel van de zekeringhouder en trek met uw vinger de doorgebrande zekering uit de clip.
4. Druk een nieuwe zekering in de clip.

<Aangewezen zekering> 20A

⚠ WAARSCHUWING

Gebruik geen zekering met een afwijkend ampère.
Dit kan schade aan het elektrische systeem en brand veroorzaken.

ATTENTIE

Als de zekering doorgebrand is, controleer dan de oorzaak en vervang de zekering door een reservezekering van dezelfde waarde. De zekering zal opnieuw doorbranden als de oorzaak niet gevonden is.

Vervangen van de schroef

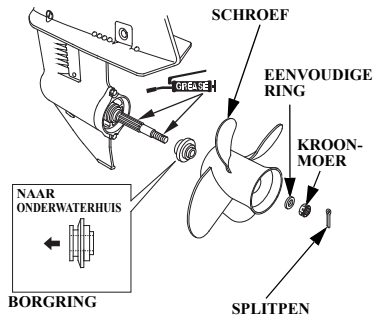

Als de schroef beschadigd is na aanraking met een steen of een ander obstakel, vervang de schroef dan als volgt.

1. Verwijder de splitpen en verwijder de 10 mm kroonmoer, 10 mm vlakke ring, speciale ring, schroef en sluitring.

SPLITPEN

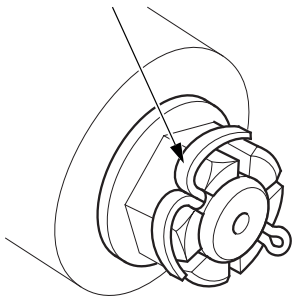

2. Plaats de nieuwe schroef in de omgekeerde volgorde. Let erop dat de splitpen vervangen wordt door een nieuwe.

AANHAALMOMENT VAN KROONMOER:

4,0 N·m (0,4 kgf·m)

BOVENGRENS VOOR AANHAALMOMENT:

17 N·m (1,7 kgf·m)

OPMERKING:

- Plaats de drukring met de gegroefde zijde naar het tandwielhuis.
- Zet eerst de kroonmoer met uw hand vast, totdat de schroef geen speling meer heeft. Verdraai dan de kroonmoer totdat de uitsparing van de kroonmoer in lijn is met de boring voor de splitpen (Let wel: dit stuk gereedschap zit niet bij de gereedschappen welke met de buitenboordmotor geleverd worden).
- Gebruik een originele Honda-splitpen en buig de uiteinden als volgt om.

Onderhoud van een ondergedompelde buitenboordmotor

Aan een buitenboordmotor die geheel ondergedompeld is geweest in het water moet direct onderhoud worden gepleegd om de kans op corrosie te minimaliseren. Als er vlakbij een geautoriseerde Honda-dealer in buitenboordmotoren aanwezig is, ga dan onmiddellijk naar deze dealer. Als u te ver van een Honda-dealer zit, gaat u als volgt te werk:

1. Verwijder de motorkap en spoel de buitenboordmotor af met schoon water om zout water, zand, modder, enz. te verwijderen.

AFTAPSCHROEF VAN CARBURATEUR

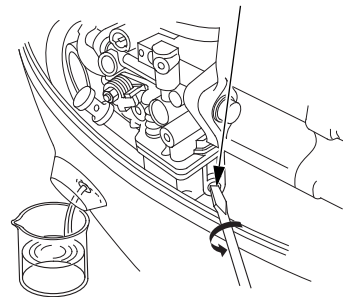

2. Draai de aftapplug van de carburateur los en tap de carburateur af in een geschikte container en draai de aftapplug van de carburateur weer vast (zie blz. 133).
3. Verwijder de bougies. Verwijder de clip uit de motorstopschakelaar en trek enkele malen aan het startkoord om het water volledig uit de cilinders te verwijderen.

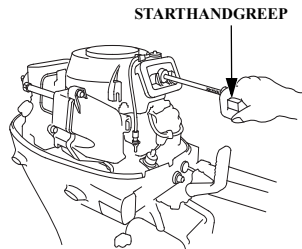

ATTENTIE

- Verwijder de clip van de dodemansschakelaar uit de motorstopschakelaar als de motor gestart wordt met een onderbroken ontstekingscircuit (bougies verwijderd), om elektrische schade aan het ontstekingsstelsel te voorkomen.
- Als de buitenboordmotor bij het onderdempelen draaide, kan er mechanische schade zijn, zoals gebogen drijfstangen. Als de motor niet ronddraait tijdens het starten, start dan niet door, maar laat de buitenboordmotor repareren.

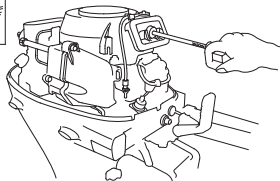
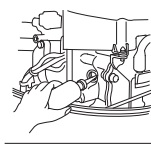

4. Vervangen van de motorolie (zie blz. 114). Als er water in het carter of de motorolie aanwezig was, moet de motorolie nogmaals ververs worden als de motor een 1/2 uur gedraaid heeft.
5. Giet een theelepel motorolie in ieder bougiegat en trek enkele malen aan het startkoord om de cilinders inwendig te smeren. Plaats de bougies weer.

6. Probeer de motor te starten.

⚠ WAARSCHUWING

Onbeschermd ronddraaiende delen kunnen verwondingen veroorzaken. Wees bijzonder voorzichtig als de motorkap geplaatst wordt. Gebruik de buitenboordmotor niet zonder motorkap.

- Als de motor niet aanslaat, verwijder dan nogmaals de bougies, reinig en droog deze, plaats ze weer en probeer nogmaals de motor te starten.
 - Wanneer de motor aanslaat en er is geen duidelijke mechanische schade, laat de motor dan een half uur of langer draaien (let erop dat het waterniveau tenminste 100 mm boven de anticavitatieplaat is).
7. Breng zo spoedig mogelijk de buitenboordmotor naar een officiële Honda-buitenboordmotordealer voor inspectie en onderhoud.

Laat voor een optimale levensduur van de motor, eerst de motor nakijken door een officiële Honda-dealer voor buitenboordmotoren voordat u de motor laat opslaan voor een langere periode. De volgende procedures kunt u echter als eigenaar zelf uitvoeren met een minimum aan gereedschap.

Brandstof

OPMERKING:

Benzine verouderd erg snel als gevolg van blootstelling aan licht, temperatuur en tijd. In het ergste geval kan benzineveroudering al optreden na 30 dagen. Het gebruik van vervuilde benzine kan de motor ernstig beschadigen (carbureteur verstopt, klep vast). Schade welke veroorzaakt wordt door verouderde benzine wordt niet gedekt door de garantie.

Om dit te voorkomen dienen onderstaande aanbevelingen streng worden opgevolgd:

- Gebruik alleen voorgeschreven brandstof (zie blz. 52).
- Gebruik verse en schone benzine.
- Om snelle veroudering te vertragen dient u benzine in een gecertificeerde benzinetank te bewaren.
- Als een lange opslagperiode (meer dan 30 dagen) wordt verwacht, tapt u de brandstoftank en carbureteur af.

Carburateur aftappen

Tap de buitenboordmotor af voordat deze voor lange tijd opgeslagen wordt.

⚠ WAARSCHUWING

Benzine is uiterst brandbaar en brandstofdamp kan exploderen waardoor ernstig letsel kan ontstaan. Rook niet en voorkom open vuur en vonken.

BUITEN BEREIK VAN KINDEREN HOUDEN.

- Mors geen brandstof. Gemorste brandstof of brandstofdamp kan ontbranden. Verwijder gemorste brandstof en zorg dat de ruimte droog is voor opslag of transport van de buitenboordmotor.
- Rook niet en voorkom open vuur en vonken tijdens het tanken en in ruimten waar brandstof is opgeslagen.

Hoe de brandstof af te tappen

Deze procedure vereist onderhoudservaring. Doe het niet zelf. Toon deze handleiding aan uw dealer en laat hen het werk uitvoeren.

OPMERKING:

Verwijder de brandstof door de procedures te volgen die in deze handleiding zijn beschreven. Wanneer deze procedures niet correct worden opgevolgd, kan brandstof achterblijven in de carburateur en hiermee het start-verrijkingssysteem beschadigen.

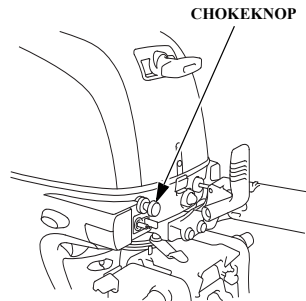

De onderhoudsprocedure hangt af van het verrijkingssysteem dat u heeft.

U kunt zien welk systeem er is toegepast aan wel of geen chokeknop.

- Met chokeknop: Handstartverrijkingssysteem.
- Zonder chokeknop: Automatisch startverrijkingssysteem.

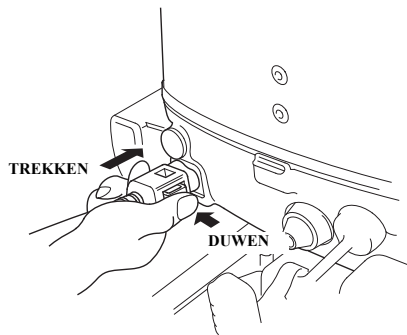

1. Verbruik alle brandstof in de aanvoerleiding.
 - (1) Verwijder de brandstoftoevoerslang.
 - (2) Dompel de anti-ventilatieplaat onder.
 - (3) Start de motor en laat de motor afslaan bij stationair toerental.

- Uitvoering met stuurknuppel (zie blz. 61)
 - Uitvoering met afstandsbediening (zie blz. 67)
- (4) Bij gebruik van de afstandsbediening, draai de contactschakelaar in positie "UIT" waarna de motor stopt.
2. Het maakt het mogelijk om brandstof af te tappen van de brandstoftoevoerslang van het startverrijkingssysteem.
 - (1) Openen van het brandstofverrijkingssysteem.
 - Zonder chokeknop:
Wacht minimaal een uur na het stoppen van de motor. Het startverrijkingssysteem opent zich na ongeveer een uur.
 - (2) Verwijder de dodemansclip van de dodemansschakelaar (zie blz. 100 en 102).
 - (3) Zet de schakelhendel of de bedieningshendel in de stand "N" (zie blz. 62 en 68).

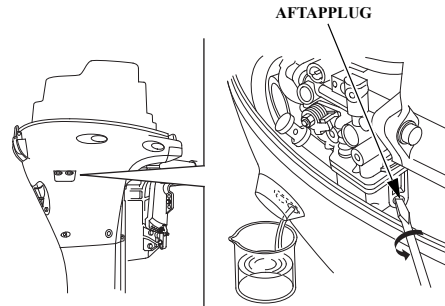

3. Tap de brandstof af van de vlotterkamer van de carburateur.
 - (1) Verwijder de motorkap (zie blz. 49).
 - (2) Draai de aftapschroef los en tap de brandstof af in een bak.
 - (3) Wanneer er brandstof uit loopt, draai de schroef vast.

Thermische klepdraden van de startverrijking

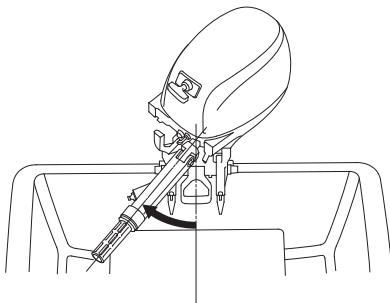
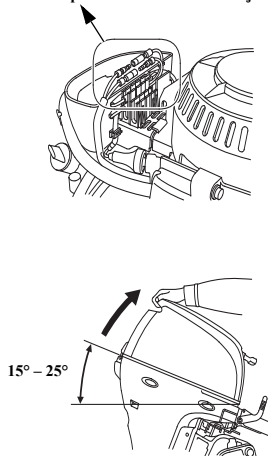

4. Tap de brandstof af van de brandstofpassage in het startverrijkingssysteem.

(1) Zonder chokeknop:

Verwijder de bedrading van de thermische klep van de startverrijking. De brandstofpassage is geopend.

(2) Kantel de buitenboordmotor omhoog met 15° - 25°.

- Type handmatige kanteling (zie blz. 34)

- Uitvoering met gasondersteund kantelsysteem (zie blz. 33)
 - Type elektrische kanteling (zie blz. 31)
- (3) Draai de buitenboordmotor helemaal naar links.
- (4) Laat de motor draaien door bediening van het startmechanisme.
- Startmotortype:
 - (1) Bij het afstandsbedieningstype: draai de contactschakelaar naar positie "AAN".
 - (2) Bedien de startmotor.
 - Bedien gedurende 4 seconden, wacht 10 seconden, bedien dan weer gedurende 4 seconden.
 - De knop of contactschakelaar, voor de werking van de startmotor, varieert per model (zie blz. 63 en 69).
 - (3) Bij het afstandsbedieningstype, draai de contactschakelaar naar de positie "UIT".
 - Repeteerstartertype:

Trek 10 of meer malen aan de repeteerstarter.

Volgorde voor de installatie van de klepbedrading

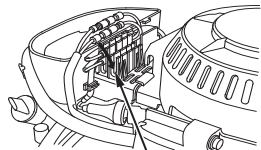

BRUIN/WIT

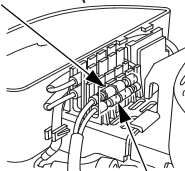

ZWART/GROEN

- (5) Monteer het startverrijkingssysteem zoals het was in de beginprocedure.

- Zonder chokeknop:
 - (1) Sluit de bedrading van de thermische klep van de startverrijking zorgvuldig aan.
 - (2) Plaats de bedrading van de thermische klep voor de startverrijking in de houder op de buitenboordmotor.
- Met de chokeknop:

Druk de chokeknop opnieuw in (zie blz. 23).

5. Monteer de verwijderde onderdelen.
- (1) Monteer de motorkap.
 - (2) Bevestig de dodemansclip aan de dodemansschakelaar (zie blz. 24 en 28).

Opslag accu

ATTENTIE

Controles en onderhoud kunnen per type accu verschillen. Raadpleeg de instructies van de fabrikant van de accu.

⚠ WAARSCHUWING

Accu's produceren explosieve gassen: Als deze ontbranden kan dit leiden tot verwondingen en blindheid. Zorg voor voldoende ventilatie tijdens het laden.

- **GIFTIG:** De accu bevat zwavelzuur (elektrolyt). Aanraking met de huid of ogen veroorzaakt ernstige brandwonden. Draag een veiligheidsbril en beschermende kleding.

- Rook niet en voorkom open vuur en vonken. **EERSTEHULPMAATREGELEN:** Als er elektrolyt in uw ogen komt, spoel ze dan minstens 15 minuten grondig uit met handwarm water en bel een dokter.
- **GIFTIG:** Elektrolyt is giftig. **EERSTEHULPMAATREGELEN**
 - **Uitwendig:** Spoel grondig na met water.
 - **Inwendig:** Drink veel water of melk. Drink daarna melk met magnesiumpoeder of plantaardige olie en bel direct een dokter.
- **BUITEN BEREIK VAN KINDEREN HOUDEN.**

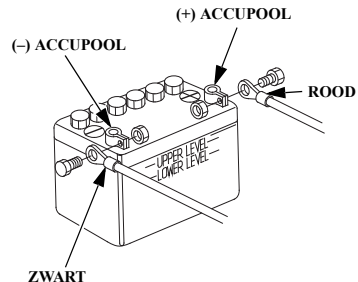

1. Koppel eerst de negatieve (-) aansluiting van de accu los, daarna de positieve (+) aansluiting.
2. Als de accupolen vervuild of gecorrodeerd zijn, verwijder dan de accu en reinig de aansluitingen met een staalborstel of schuurpapier. Was de accu af met een beetje soda en warm water en zorg dat er geen water in de accucellen komt. Droog de accu goed af.

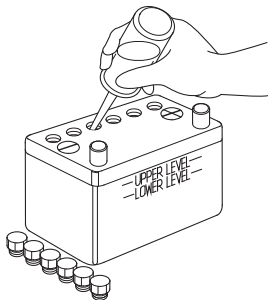

3. Vul de accu bij met gedistilleerd water tot aan de bovenste niveaulijn. Doe de accu niet te vol.
4. Sla de accu op op een vlakke ondergrond, op een koele, droge, goed geventileerde plaats uit de zon.
5. Controleer eenmaal per maand de soortelijke massa van het elektrolyt en laad de accu op om de levensduur te verlengen.

Transport/opslag van de buitenboordmotor

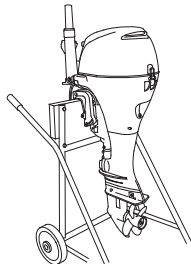

De buitenboordmotor in verticale of horizontale positie vervoeren en opslaan, zoals weergegeven in de afbeelding. Sla de buitenboordmotor op in een goed geventileerde, droge ruimte en niet in de volle zon.

Verticaal vervoer en opslag:

Bevestig de spiegelsteun aan een standaard.

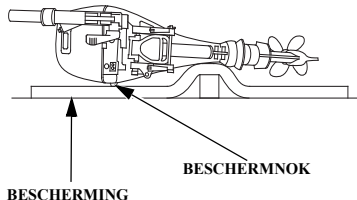

Horizontaal vervoer of opslag:

Laat de buitenboordmotor rusten op de beschermnokken.

Laat altijd de buitenboordmotor op de beschermnokken rusten en bescherm deze tegen schokken en beschadigingen.

⚠ VOORZICHTIG

Een andere wijze van vervoer of opslag kan beschadiging en olie lekkage veroorzaken.

14. AFVOEREN

Om het milieu te beschermen mogen dit product, de accu, de motorolie, enz. niet als gewoon afval worden afgevoerd. Volg de lokale wetten en reglementen of raadpleeg uw handelaar voor het weggooien.

<Motor slaat niet aan>

1. Geen brandstof in de tank → Vul de tank met brandstof.
2. Brandstofleiding is platgedrukt of geknikt. → Controleer op verbogen of afgeknepen brandstofleiding.
3. Brandstofleiding is niet goed aangesloten. → Goed aansluiten.
4. Brandstof is vervuild of oud. → Vervangen door nieuwe brandstof.
5. Accu is ontladen. (Uitvoering met elektrische starter) → Laad de accu.
6. Accuaansluiting is los. (Uitvoering met elektrische starter) → Zet de accupolen vast.
7. Bougiedop is los. → Bougiedop goed vastzetten en goed aanbrengen.
8. Zekering is doorgebrand. (Uitvoering met elektrische starter) → Vervangen door nieuwe zekering.
9. Motor is op de verkeerde wijze gestart. → Starten volgens de juiste procedure.

<Motortoerental schommelt of motor slaat af>

- 1) Brandstofniveau is laag. → Brandstof bijvullen.

2. Brandstofleiding is platgedrukt of geknikt. → Controleer op verbogen of afgeknepen brandstofleiding.
3. Brandstoffilter is verstopt. → Vervang brandstoffilter.
4. Bougie is vervuild. → Verwijder de bougie en reinig deze.
5. Bougie met een verkeerde warmtegraad. → Vervangen door een bougie met de juiste warmtegraad.
6. Elektrodenafstand is onjuist. → Elektrodenafstand afstellen.

<Motortoerental neemt niet toe>

1. Brandstofleiding is platgedrukt of geknikt. → Controleer op verbogen of afgeknepen brandstofleiding.
2. Brandstoffilter is verstopt. → Vervang brandstoffilter.
3. Motorolieniveau is laag. → Controleer het oliepeil en vul bij tot het juiste niveau.
4. Verkeerde schroef gekozen. → Neem contact op met een geautoriseerde Honda-dealer voor buitenboordmotoren.
5. Passagiers zijn niet gelijkmatig verdeeld. → Verdeel de passagiers gelijkmatig.
6. Buitenboordmotor is niet goed geplaatst. → Plaats de buitenboordmotor in de juiste positie.

STORINGZOEKEN

<Motor raakt oververhit>

1. Inlaatopening en/of controleopening zijn/is verstopt. → Reinig inlaatopening en/of controleopening.
2. Motor is overbelast omdat passagiers niet gelijkmatig over de boot zijn verdeeld of omdat de boot te zwaar beladen is. → Verdeel de passagiers gelijkmatig. Belast de boot niet te zwaar.

<Motor draait met te veel toeren>

1. Cavitatie. → Plaats de buitenboordmotor in de juiste positie.
2. Schroef is beschadigd. → Vervang schroef.
3. Verkeerde schroef gekozen. → Neem contact op met een geautoriseerde Honda-dealer voor buitenboordmotoren.
4. Trimhoek is niet juist. → Stel juiste trimhoek in.

16. SPECIFICATIES

MODEL	BF8D		
Code	BAAJ		
Type	H	HS	R
Totale lengte	611 mm		602 mm
Totale breedte	344 mm		
Totale hoogte	S	1.107 mm	
	L	1.237 mm	
Spiegelhoogte (met spiegelhoek op 12°)	S	433 mm	
	L	563 mm	
Leeg gewicht (gewicht)*	S	42,0 kg	45,5 kg
	L	44,5 kg	48,0 kg
Vermogen	5,9 kW (8,0 PS).		
Toerenbereik	4.500 – 5.500 omw/min ⁻¹		
Motortype	4-takt OHC in-line 2 cilinder, water-gekoeld		
Cilinderinhoud	222 cm ³		
Elektrodenafstand	0,8 – 0,9 mm		
Startsysteem	Repeteerstarter	Repeteerstarter, Elektrische starter	
Ontsteking	C.D.I.		
Smeersysteem	Trochoid pomp druksmering		
Voorgeschreven olie	Motor: API-norm (SG, SH, SJ) SAE 10W-30 Staartstuk: API-specificatie (GL-4) SAE 90 Hypoid transmissieolie		

* Zonder accukabels, met schroef

Het vermogen van de Honda-buitenboordmotoren wordt gemeten volgens ISO8665 (gemeten aan de schroefas).

SPECIFICATIES

Inhoud carter	Motor: 1,0 l zonder vervanging van het oliefilter 1,1 l met vervanging van het oliefilter Staartstuk: 0,29 l		
Vermogen (gelijkstroom)	12 V – 6A	12 V – 12A	12 V – 12A
Koelsysteem	Waterkoeling met thermostaat		
Uitlaatsysteem	Wateruitlaat		
Bougies	CR5EH-9 (NGK), U16FER9 (DENSO)		
Brandstofpomp	Brandstofpomp van het type diafragma		
Brandstof	Loodvrije benzine (91 RON met octaangehalte van 86 of hoger)		
Inhoud brandstoftank	12 l		
Schakelen	Vooruit-Vrij-Achteruit (type dog)		
Stuurhoek	45° rechts en links		
Spiegelhoek	(Type handmatige kanteling): 5 trappen (4°, 8°, 12°, 16°, 20°)		
Kantelhoek (met spiegelhoek op 12°)	(Handmatige kanteling SH en LH type): 3-trapsaanpassing (22°, 37° en 63°) (Handmatige kanteling type R): 3-trapsaanpassing (22°, 37° en 64°)		
Afstandbediend stuursysteem	—		Motor-gemonteerd

MODEL	BF9.9D/BF10D		
Code	BABJ		
Type	H	HS	R
Totale lengte	611 mm		602 mm
Totale breedte	344 mm		
Totale hoogte	S	1.107 mm	
	L	1.237 mm	
	X	—	1.377 mm
Spiegelhoogte (met spiegelhoek op 12°)	S	433 mm	
	L	563 mm	
	X	—	703 mm
Leeg gewicht (gewicht)*	S	42,0 kg	45,5 kg
	L	44,5 kg	48,5 kg
	X	—	52,5 kg
Vermogen	BF9.9D: 7,3 kW (9,9 PS) BF10D: 7,4 kW (10 PS)		
Toerenbereik	5.000 – 6.000 omw/min ⁻¹		
Motortype	4-takt OHC in-line 2 cilinder, water-gekoeld		
Cilinderinhoud	222 cm ³		
Elektrodenafstand	0,8 – 0,9 mm		
Startsysteem	Repeteerstarter	Repeteerstarter, Elektrische starter	
Ontsteking	C.D.I.		
Smeersysteem	Trochoid pomp druksmering		
Voorgeschreven olie	Motor: API-norm (SG, SH, SJ) SAE 10W-30 Staartstuk: API-specificatie (GL-4) SAE 90 Hypoid transmissieolie		

* Zonder accukabels, met schroef

Het vermogen van de Honda-buitenboordmotoren wordt gemeten volgens ISO8665 (gemeten aan de schroefas).

SPECIFICATIES

Inhoud carter	Motor: 1,0 l zonder vervanging van het oliefilter 1,1 l met vervanging van het oliefilter Staartstuk: 0,29 l		
Vermogen (gelijkstroom)	12 V – 6A	12 V – 12A	12 V – 12A
Koelsysteem	Waterkoeling met thermostaat		
Uitlaatsysteem	Wateruitlaat		
Bougies	CR5EH-9 (NGK), U16FER9 (DENSO)		
Brandstofpomp	Brandstofpomp van het type diafragma		
Brandstof	Loodvrije benzine (91 RON met octaangehalte van 86 of hoger)		
Inhoud brandstoftank	12 l		
Schakelen	Vooruit-Vrij-Achteruit (type dog)		
Stuurhoek	45° rechts en links		
Spiegelhoek	(Type handmatige kanteling): 5 trappen (4°, 8°, 12°, 16°, 20°)		
Kantelhoek (met spiegelhoek op 12°)	(Handmatige kanteling SH en LH type): 3-trapsaanpassing (22°, 37° en 63°) (Handmatige kanteling type R): 3-trapsaanpassing (22°, 37° en 64°)		
Afstandbediend stuursysteem	—		Motor-gemonteerd

MODEL	BF15D					
Code	BALJ					
Type	H	HS	HG	R	RT	
Totale lengte	651 mm			642 mm		
Totale breedte	351 mm					
Totale hoogte	S	1.108 mm				
	L	1.238 mm				
	X	—	—	—	1.378 mm	
Spiegelhoogte (met spiegelhoek op 12°)	S	433 mm				
	L	563 mm				
	X	—	—	—	703 mm	
Leeg gewicht (gewicht)*	S	46,5 kg	49,0 kg	56,0 kg	49,5 kg	57,0 kg
	L	49,5 kg	52,0 kg	57,5 kg	51,0 kg	58,5 kg
	X	—	—	—	—	61,0 kg
Vermogen	11,0 kW (15 PS).					
Toerenbereik	4.500 – 5.500 omw/min ⁻¹					
Motortype	4-takt OHC in-line 2 cilinder, water-gekoeld					
Cilinderinhoud	350 cm ³					
Elektrodenafstand	0,8 – 0,9 mm					
Startsysteem	Trek starter	Repeteerstarter, Elektrische starter				
Ontsteking	C.D.I.					
Smeersysteem	Trochoid pomp druksmering					
Voorgeschreven olie	Motor: API-norm (SG, SH, SJ) SAE 10W-30 Staartstuk: API-specificatie (GL-4) SAE 90 Hypoid transmissieolie					

* Zonder accukabels, met schroef

Het vermogen van de Honda-buitenboordmotoren wordt gemeten volgens ISO8665 (gemeten aan de schroefas).

SPECIFICATIES

Inhoud carter	Motor: 1,0 l zonder vervanging van het oliefilter 1,1 l met vervanging van het oliefilter Staartstuk: 0,29 l		
Vermogen (gelijkstroom)	12 V – 6A	12 V – 12A	12 V – 12A
Koelsysteem	Waterkoeling met thermostaat		
Uitlaatsysteem	Wateruitlaat		
Bougies	CR5EH-9 (NGK), U16FER9 (DENSO)		
Brandstofpomp	Brandstofpomp van het type diafragma		
Brandstof	Loodvrije benzine (91 RON met octaangehalte van 86 of hoger)		
Inhoud brandstoftank	12 l		
Schakelen	Vooruit-Vrij-Achteruit (type dog)		
Stuurhoek	45° rechts en links		
Spiegelhoek	(Type handmatige kanteling): 5 trappen (4°, 8°, 12°, 16°, 20°) (type G en T): 4 trappen (8°, 12°, 16°, 20°)		
Kantelhoek (met spiegelhoek op 12°)	(Type handmatige kanteling SH): 3-trapsaanpassing (22°, 37° en 63°) (Handmatige kanteling type LH en R): 3-trapsaanpassing (22°, 37° en 64°) (type G en T): 64°		
Afstandbediend stuursysteem	—		Motor-gemonteerd

MODEL	BF20D						
Code	BAMJ						
Type	H	HS	HG	HT	R	RT	
Totale lengte	651 mm				642 mm		
Totale breedte	351 mm						
Totale hoogte	S	1.108 mm			1.108 mm		
	L	1.238 mm					
	X	—	—	—	—	1.378 mm	
Spiegelhoogte (met spiegelhoek op 12°)	S	433 mm					
	L	563 mm					
	X	—	—	—	—	703 mm	
Leeg gewicht (gewicht)*	S	46,5 kg	49,0 kg	56,0 kg	57,5 kg	49,5 kg	57,0 kg
	L	49,5 kg	52,0 kg	57,5 kg	59,5 kg	51,0 kg	58,5 kg
	X	—	—	—	—	—	61,0 kg
Vermogen	14,7 kW (20 PS).						
Toerenbereik	5.000 – 6.000 omw/min ⁻¹						
Motortype	4-takt OHC in-line 2 cilinder, water-gekoeld						
Cilinderinhoud	350 cm ³						
Elektrodenafstand	0,8 – 0,9 mm						
Startsysteem	Trek starter	Repeteerstarter, Elektrische starter					
Ontsteking	C.D.I.						
Smeersysteem	Trochoid pomp druksmering						
Voorgeschreven olie	Motor: API-norm (SG, SH, SJ) SAE 10W-30 Staartstuk: API-specificatie (GL-4) SAE 90 Hypoid transmissieolie						

* Zonder accukabels, met schroef

Het vermogen van de Honda-buitenboordmotoren wordt gemeten volgens ISO8665 (gemeten aan de schroefas).

SPECIFICATIES

Inhoud carter	Motor: 1,0 l zonder vervanging van het oliefilter 1,1 l met vervanging van het oliefilter Staartstuk: 0,29 l		
Vermogen (gelijkstroom)	12 V – 6A	12 V – 12A	12 V – 12A
Koelsysteem	Waterkoeling met thermostaat		
Uitlaatsysteem	Wateruitlaat		
Bougies	CR5EH-9 (NGK), U16FER9 (DENSO)		
Brandstofpomp	Brandstofpomp van het type diafragma		
Brandstof	Loodvrije benzine (91 RON met octaangehalte van 86 of hoger)		
Inhoud brandstoftank	Uitgezonderd type SHL en LHL: 12 l type SHL en LHL: 25 l		
Schakelen	Vooruit-Vrij-Achteruit (type dog)		
Stuurhoek	45° rechts en links		
Spiegelhoek	(Type handmatige kanteling): 5 trappen (4°, 8°, 12°, 16°, 20°) (type G en T): 4 trappen (8°, 12°, 16°, 20°)		
Kantelhoek (met spiegelhoek op 12°)	(Type handmatige kanteling SH): 3-trapsaanpassing (22°, 37° en 63°) (Handmatige kanteling type LH en R): 3-trapsaanpassing (22°, 37° en 64°) (type G en T): 64°		
Afstandbediend stuursysteem	—		Motor-gemonteerd

Bijgeluiden en trillingen

MODEL REGELSYSTEEM	BF8D		BF9.9D/BF10D	
	T (Stuurknuppel)	R (Afstandsbedieningshendel)	T (Stuurknuppel)	R (Afstandsbedieningshendel)
Geluidsniveau bij oren van bestuurder (2006/42/EC)	79 dB (A)	76 dB (A)	80 dB (A)	75 dB (A)
Onzekerheid (ICOMIA-standaard nr.39-94)	3 dB (A)	3 dB (A)	3 dB (A)	3 dB (A)
Gemeten geluidsproductie (Referentie EN ISO3744)	—	—	—	—
Onzekerheid	—	—	—	—
Trillingsniveau in hand en arm (2006/42/EC)	2,7 m/s ²	Overschrijdt niet 2,5 m/s ²	3,0 m/s ²	Overschrijdt niet 2,5 m/s ²
Onzekerheid (ICOMIA-standaard nr.38-94)	1,8 m/s ²	—	1,8 m/s ²	—

MODEL REGELSYSTEEM	BF15D		BF20D	
	T (Stuurknuppel)	R (Afstandsbedieningshendel)	T (Stuurknuppel)	R (Afstandsbedieningshendel)
Geluidsniveau bij oren van bestuurder (2006/42/EC)	81 dB (A)	77 dB (A)	83 dB (A)	77 dB (A)
Onzekerheid (ICOMIA-standaard nr.39-94)	2 dB (A)	2 dB (A)	2 dB (A)	2 dB (A)
Gemeten geluidsproductie (Referentie EN ISO3744)	87 dB (A)	—	90 dB (A)	—
Onzekerheid	2 dB (A)	—	2 dB (A)	—
Trillingsniveau in hand en arm (2006/42/EC)	3,3 m/s ²	Overschrijdt niet 2,5 m/s ²	3,0 m/s ²	Overschrijdt niet 2,5 m/s ²
Onzekerheid (ICOMIA-standaard nr.38-94)	0,7 m/s ²	—	0,7 m/s ²	—

Zie: ICOMIA-standaard: Hierin staan de gebruiksomstandigheden en de meetcondities.

17. ADRESSEN VAN HONDA-IMPORTEURS

Voor aanvullende informatie, kunt u contact opnemen met het Honda-klantinformatiecentrum op het volgende adres of telefoonnummer:

Voor Europa

OOSTENRIJK

Honda Motor Europe Ltd
Hondastraße 1
2351 Wiener Neudorf
Tel.: +43 (0)2236 690 0
Fax: +43 (0)2236 690 480
<http://www.honda.at>

✉ HondaPP@honda.co.at

BALTISCHE STATEN (Estland/Letland/Litouwen)

NCG Import Baltics OU
Meistri 12
Haabersti District
13517 Tallinn
Harju County Estonia
Tel.: +372 651 7300
Fax: +372 651 7301

✉ info.baltic@ncgimport.com

BELARUS

UAB JP Motors
Montazhnikov lane 4th, 5-16
Minsk 220019
Republic of Belarus
tel.: +375172349999
fax: +375172380404

✉ Dudarevich@scanlink.by

BELGIË

Honda Motor Europe Ltd
Doornveld 180-184
1731 Zellik
Tel.: +32 2620 10 00
Fax: +32 2620 10 01
<http://www.honda.be>

✉ BH_PE@HONDA-EU.COM

BULGARIJE

Premium Motor Ltd
Andrey Lyapchev Blvd no 34
1797 Sofia
Bulgaria
Tel.: +3592 423 5879
Fax: +3592 423 5879
<http://www.hondamotor.bg>

✉ office@hondamotor.bg

KROATIË

Hongoldonia d.o.o.
Vukovarska ulica 432a
31000 Osijek, HR
Tel.: +38531320420
Fax: +38531320429
<http://www.hongoldonia.hr>

✉ prodaja@hongoldonia.hr

KROATIË

Fred Bobek d.o.o.
HONDA MARINE
Put Gaćezeza 5b
HR 22211 Vodice
Tel. 00385 22 444336
Fax. 00385 22 440500

✉ centrala@honda-croatia.com

CYPRUS

Demstar Automotive Ltd
Mihail Giorgalla 14
2409 Engomi
Nicosia
Cyprus
Tel.: +357 22 792 600
Fax: +357 22 430 313

TSJECHIË

BG Technik cs, a.s.
U Zavadiste 251/8
15900 Prague 5 - Velka
Chuchle
Tel.: +420 2 838 70 850
Fax: +420 2 667 111 45
<http://www.honda-stroje.cz>

DENEMARKEN

TIMA A/S
Ryttermarken 10
DK-3520 Farum
Tel.: +45 36 34 25 50
Fax: +45 36 77 16 30
<http://www.tima.dk>

FINLAND

OY Brandt AB.
Tuupakantie 7B
01740 Vantaa
Tel.: +358 207757200
Fax: +358 9 878 5276
<http://www.brandt.fi>

FRANKRIJK

Honda Motor Europe Ltd
Division Produit d'Equipement
Parc d'activités de Pariest,
Allée du 1er mai
Croissy Beaubourg BP46, 77312
Marne La Vallée Cedex 2
Tel.: 01 60 37 30 00
Fax: 01 60 37 30 86
<http://www.honda.fr>

✉ espace-client@honda-eu.com

ADRESSEN VAN HONDA-IMPORTEURS

Voor aanvullende informatie, kunt u contact opnemen met het Honda-klantinformatiecentrum op het volgende adres of telefoonnummer:

Voor Europa (vervolg)

DUITSLAND

**Honda Deutschland
Niederlassung der Honda Motor
Europe Ltd.**
Hanauer Landstraße 222-224
D-60314 Frankfurt
Tel.: 01805 20 20 90
Fax: +49 (0)69 83 20 20
<http://www.honda.de>
✉ info@post.honda.de

GRIEKENLAND

Saracakis Brothers S.A.
71 Leoforos Athinon
10173 Athens
Tel.: +30 210 3497809
Fax: +30 210 3467329
<http://www.honda.gr>
✉ info@saracakis.gr

HONGARIJE

Motor Pedo Co., Ltd.
Kamaraerdei ut 3.
2040 Budaors
Tel.: +36 23 444 971
Fax: +36 23 444 972
<http://www.hondakisgepek.hu>
✉ info@hondakisgepek.hu

IERLAND

Two Wheels Ltd
M50 Business Park, Ballymount
Dublin 12
Tel.: +353 1 4381900
Fax: +353 1 4607851
<http://www.hondaireland.ie>
✉ sales@hondaireland.ie

ISRAËL

Mayer's Cars and Trucks Co.Ltd. - Honda Division
Shevach 5, Tel Aviv, 6777936
Israel
+972-3-6953162
✉ OrenBe@mct.co.il

ITALIË

Honda Motore Europe Ltd
Via della Cecchignola, 13
00143 Roma
Tel.: +848 846 632
Fax: +39 065 4928 400
<http://www.hondaitalia.com>
✉ info.power@honda-eu.com

MACEDONIË

Makpetrol A.D. Honda Centar
Bul.sv Kiril & Metodij br. 4
1000, Skopje
Republic of Macedonia
✉ aleksandar.stanojlovic@makpetrol.com.mk

MALTA

**The Associated Motors
Company Ltd.**
New Street in San Gwakkinn Road
Mriehel Bypass, Mriehel QRM17
Tel.: +356 21 498 561
Fax: +356 21 480 150
✉ mgalea@gasanzammit.com

NOORWEGEN

Berema AS
P.O. Box 454 1401 Ski
Tel.: +47 64 86 05 00
Fax: +47 64 86 05 49
<http://www.berema.no>
✉ berema@berema.no

NOORWEGEN

Box 24, N-1421 Trollåsen, Norway
Adress: Trollåsveien 36, 1414 Trollåsen
Mobile: (+47) 47 80 90 00
Phone: (+47) 64 97 61 00
✉ finn.hoge@kellox.no

POLEN

Aries Power Equipment
Pulawska 467
02-844 Warszawa
Tel.: +48 (22) 861 43 01
Fax: +48 (22) 861 43 02
<http://www.ariespower.pl>
<http://www.mojahonda.pl>
✉ info@ariespower.pl

PORTUGAL

**GROW Produtos de Forca
Portugal**
Rua Fontes Pereira de Melo, 16
Abrunheira, 2714-506 Sintra
Tel.: +351 211 303 000
Fax: +351 211 303 003
<http://www.grow.com.pt>
✉ geral@grow.com.pt

ADRESSEN VAN HONDA-IMPORTEURS

Voor aanvullende informatie, kunt u contact opnemen met het Honda-klantinformatiecentrum op het volgende adres of telefoonnummer:

Voor Europa (vervolg)

ROEMENIË

Hit Power Motor Srl
7-15 Argonomici Bolucevard
Building N3.2
Entrance A
Apt 8, Floor 2
Sector 1
015141 Bucharest
Tel.: +40 21 637 04 58
Fax: +40 21 637 04 78
<http://www.honda.ro/>
<http://honda-cu.ro>
✉ office@honda.ro

SERVIË & MONTENEGRO

ITH Trading Co Doo
Majke Jevrosime 26
1100 Beograd
Serbia
Tel: +381 11 3240627
Fax: +381 11 3240627
<http://www.hondasrbija.co.rs>
✉ sstevanovic@ithtrading.co.rs

SLOWAKIJE

Honda Motor Europe Ltd
Slovensko, organizačná zložka
Prievozská 6 821 09 Bratislava
Tel.: +421 2 32131111
Fax: +421 2 32131112
<http://www.honda.sk>

SLOVENIË

AS Domzale Moto Center D.O.O.
Blatnica 3A
1236 Trzin
Tel.: +386 1 562 3700
Fax: +386 1 562 3705
<http://www.honda-as.com>
✉ infomacij@honda-as.com

SPANJE en alle provincies

Greens Power Products, S.L.
Poligono Industrial Congost –
Av Ramon Ciuirans n°2
08530 La Garriga - Barcelona
Tel.: +34 93 860 50 25
Fax: +34 93 871 81 80
<http://www.hondaencasa.com>

ZWEDEN

Honda Motor Europe Ltd filial
Sverige
Box 31002 - Långhusgatan 4
215 86 Malmö
Tel.: +46 (0)40 600 23 00
Fax: +46 (0)40 600 23 19
<http://www.honda.se>
✉ hpesinfo@honda-cu.com

ZWITSERLAND

Honda Motor Europe Ltd., Slough
Succursale de Satigny/Genève
Rue de la Bergère 5
1242 Satigny
Tel.: +41 (0)22 989 05 00
Fax: +41 (0)22 989 06 60
<http://www.honda.ch>

TURKIJE

Anadolu Motor Uretim Ve
Pazarlama As
Sekerpinar Mah
Albayrak Sok No 4
Cayirova 41420
Kocaeli
Tel.: +90 262 999 23 00
Fax: +90 262 658 94 17
<http://www.anadolumotor.com.tr>
✉ antor@antor.com.tr

OEKRAÏNE

Dnipro Motor LLC
3, Bondarsky Alley,
Kyiv, 04073, Ukraine
Tel.: +380 44 537 25 76
Fax: +380 44 501 54 27
✉ igor.lobunets@honda.ua

VERENIGD KONINKRIJK

Honda Motor Europe Ltd
Cain Road
Bracknell
Berkshire
RG12 1 HL
Tel.: +44 (0)845 200 8000
<http://www.honda.co.uk>

18. "EC DECLARATION OF CONFORMITY" (EU-conformiteitsverklaring) OVERZICHT

1) EC-DECLARATION OF CONFORMITY	
2) THE UNDERSIGNED, (13), REPRESENTING THE MANUFACTURER, HEREWITH DECLARES THAT THE PRODUCT IS IN CONFORMITY WITH THE PROVISIONS OF THE FOLLOWING EC-DIRECTIVES 2006/42/EC, 2014/30/EU	
3) REFERENCE TO HARMONIZED STANDARDS:	
4) DESCRIPTION OF THE MACHINERY	
5) Generic denomination: Outboard engine 6) Function: Propulsion system 7) MAKE: Honda/Tohatsu	
8) TYPE: <input type="text"/>	9) SERIAL NUMBER: <input type="text"/>
10) Manufacturer: Honda Motor Co., Ltd. 2-1-1 Minamiaoyama Minato-ku Tokyo 107-8556 Japan	
11) Authorized representative and able to compile the technical documentation: Honda Motor Europe Ltd. Cain Road Bracknell, RG12 1HL United Kingdom	
12) SIGNATURE: <input type="text"/>	16) DATE: <input type="text"/>
13) NAME: <input type="text"/>	17) PLACE: <input type="text"/>
14) TITLE: <input type="text"/>	<input type="text"/>

“EC DECLARATION OF CONFORMITY” (EU-conformiteitsverklaring) OVERZICHT

<p>1) DECLARATION CE DE CONFORMITE 2) LE SOUSSIGNÉ, (13), REPRÉSENTANT DU CONSTRUCTEUR, DÉCLARE PAR LA PRÉSENTE QUE LE PRODUIT EST CONFORME AUX DISPOSITIONS DES DIRECTIVES CE SUIVANTES 3) REFERENCE AUX NORMES HARMONISÉES 4) DESCRIPTION DE MACHINE 5) Denomination générique: moteur hors-bord 6) Fonction : Système de propulsion 7) MARQUE 8) TYPE 9) NUMÉRO DI SERIE 10) CONSTRUCTEUR 11) Représentant autorisé et en charge des éditions de documentation techniques 12) SIGNATURE 13) NOM 14) TITRE 15) Directeur-Qualite 16) DATE 17) LIEU</p>	français (FRENCH)
<p>1) DICHIARAZIONE DI CONFORMITA' CE 2) IL SOTTOSCRITTO, (13), RAPPRESENTANTE DEL COSTRUTTORE, DICHIARA QUI DI SEGUITO CHE IL PRODOTTO E' CONFORME A QUANTO PREVISTO DALLE SEGUENTI DIRETTIVE COMUNITARIE 3) RIFERIMENTO ALLE NORME ARMONIZZATE 4) DESCRIZIONE DELLA MACCHINA 5) Denominazione generica: MOTORE FUORIBORDO 6) Funzione : Sistema di propulsione 7) MARCA 8) TIPO 9) NUMERO DI SERIE 10) FABBRICANTE 11) Rappresentante autorizzato e competente per la compilazione della documentazione tecnica 12) FIRMA 13) NOME 14) TITOLO 15) DIRETTORE DELLA QUALITA' 16) ADDI 17) LUOGO</p>	italiano (ITALIAN)
<p>1) EG-KONFORMITÄT SERKLÄUNG 2) DER UNTERZEICHNER, (13), DER DEN HERSTELLER VERTRITT, ERKLÄRT HIERMIT, DAß DAS PRODUKT IN ÜBEREINSTIMMUNG MIT DEN BESTIMMUNGEN DER NACHSTEHENDEN EG-RICHTLINIEN IST 3) VERWEIS AUF HARMONISIERTE NORMEN 4) BESCHREIBUNG DER MASCHINE 5) Allgemeine Bezeichnung : Außenbordmotor 6) Funktion : Antriebsart 7) FABRIKAT 8) TYP 9) SERIEN NUMMER 10) HERSTELLER 11) Bevollmächtigter und in der Position, die technische Dokumentation zu erstellen 12) UNTERSCHRIFT 13) NAME 14) TITEL 15) Qualitätssicherung 16) DATUM 17) ORT</p>	deutsch (GERMAN)
<p>1) EG-VERKLARING VAN OVEREENSTEMMING 2) ONDERGETEKENDE, (13), VERTEGENWOORDIGER VAN DE FABRIKANT, VERKLAART HIERMEE DAT HET PRODUCT VOLDOET AAN DE BEPALINGEN VAN DE VOLGENDE EG-RICHTLIJNEN 3) REFERENTIE NAAR GEHARMONISEERDE NORMEN 4) BESCHRIJVING VAN DE MACHINE 5) Algemene benaming : buitenboordmotor 6) Functie : Aandrijfsysteem 7) FABRIKAT 8) TYPE 9) SERIEN UMMER 10) FABRIKANT 11) Gemachtigde van de fabrikant en in staat om de technische documentatie samen te stellen 12) HANDTEKENING 13) NAAM 14) TITEL 15) Directeur Kwaliteitszorg 16) DATUM 17) PLAATS</p>	nederlands (DUTCH)
<p>1) ΕΚΔΗΛΩΣΗ ΕΝΑΡΜΟΝΙΣΗΣ 2) Ο ΥΠΟΓΡΑΦΩΝ, (13), ΕΚΠΡΟΣΩΠΟΝΤΑΣ ΤΟΝ ΚΑΤΑΣΚΕΥΑΣΤΗ, ΔΙΑ ΤΟΥ ΠΑΡΟΝΤΟΣ ΔΗΛΩΝΕΙ ΟΤΙ ΤΟ ΠΡΟΪΟΝ ΒΡΙΣΚΕΤΑΙ ΣΕ ΕΝΑΡΜΟΝΙΣΗ ΜΕ ΤΙΣ ΠΡΟΒΛ ΕΨΕΙΣ ΤΩΝ ΚΑΤΩΘΙ ΟΔΗΓΙΩΝ ΤΗΣ ΕΕ 3) ΠΑΡΑΠΟΜΠΗ ΣΤΑ ΕΝΑΡΜΟΝΙΣΜΕΝΑ ΠΡΟΤΥΠΑ 4) ΠΕΡΙΓΡΑΦΗ ΜΗΧΑΝΗΜΑΤΟΣ 5) Γενική ονομασία : Εξωλέμβια μηχανή 6) Λειτουργία : Σύστημα Πρόωσης 7) ΕΡΓΟΣΤΑΣΙΟ ΚΑΤΑΣΚΕΥΗΣ 8) ΤΥΠΟΣ 9) ΑΡΙΘΜΟΣ ΣΕΙΡΑΣ 10) ΚΑΤΑΣΚΕΥΑΣΤΗΣ 11) Εξουσιοδοτημένος αντιπρόσωπος και είναι σε θέση να καταρτίσει τον τεχνικό φάκελο 12) ΥΠΟΓΡΑΦΗ 13) ΟΝΟΜΑ 14) ΤΙΤΛΟΣ 15) Υπεύθυνος Ποιότητας 16) ΗΜΕΡΟΜΗΝΙΑ 17) ΤΟΠΟΣ</p>	Ελληνικά (GREEK)
<p>1) EF OVERENSSTEMMELSESERKLÆRING 2) UNDERTEGNEDE, (13), DER REPRÆSENTERER FABRIKANTEN, ERKLÆRER HERMED AT PRODUKTET ER I OVERENSSTEMMELSE MED BESTEMMELSERNE I FØLGE EF DIREKTIVERNE 3) REFERENCE TIL HARMONISEREDE STANDARDER 4) BESKRIVELSE AF MASKINEN 5) FÆLLESBETEGNELSE : Utenbordsmotor 6) ANVENDELSE : Fremdrivningssystem 7) FABRIKANT 8) TYPE 9) SERIEN UMMER 10) FABRIKANT 11) AUTORISERET REPRÆSENTANT OG I STAND TIL AT UDARBEJDE DEN TEKNISKE DOKUMENTATION 12) SIGNATURE 13) NAVN 14) TITEL 15) Kvalitets Leder 16) DATO 17) STED</p>	dansk (DANISH)

“EC DECLARATION OF CONFORMITY” (EU-conformiteitsverklaring) OVERZICHT

1) DECLARACIÓN DE CONFORMIDAD 2) EL ABAJO FIRMANTE, (13), EN REPRESENTACIÓN DE FABRICANTE, DECLARA QUE EL PRODUCTO ES CONFORME CON LAS DISPOSICIONES DE LAS SIGUIENTES DIRECTIVAS CE 3) REFERENCIA A ESTÁNDARES ARMONIZADOS 4) DESCRIPCIÓN DE LA MAQUINARIA 5) Denominación genérica : Motor fueraborda 6) Función : Sistema de propulsión 7) MARCA 8) TIPO 9) NUMERO DE SERIE 10) FABRICANTE 11) Representante autorizado que puede compilar el expediente técnico 12) FIRMA 13) NOMBRE 14) CARGO 15) Director de calidad 16) FECHA 17) LUGAR	español (SPANISH)
1)DECLARAÇÃO CE DE CONFORMIDADE 2)O ABAIXO ASSINADO, (13), EM REPRESENTAÇÃO DO FABRICANTE, PELA PRESENTE DECLARA QUE O PRODUTO ESTÁ EM CONFORMIDADE COM O ESTABELECIDO NAS SEGUINTE DIRECTIVAS COMUNITÁRIAS 3) REFERÊNCIA AS NORMAS HARMONIZADAS 4) DESCRIÇÃO DA MÁQUINA 5) Denominação genérica : Motor fora de borda 6) Função : Sistema propulsor 7) MARCA 8) TIPO 9) NÚMERO DE SERIE 10) FABRICANTE 11) Mandatário com capacidade para compilar documentação técnica 12) ASSINATURA 13) NOME 14) TÍTULO 15) Director de Qualidade 16) DATA 17) LOCAL	português (PORTUGUESE)
1) EY-VAATIMUSTENMUKAISUUSVAKUUTUS 2) ALLEKIRJOITANUT, (13), JOKA EDUSTAA VALMISTAJAA, VAKUUTTAÄ TÄTEN, ETTÄ TUOTE ON SEURAAVIEN EU-DIREKTIIVIEN VAATIMUSTEN MUKAINEN 3) VITTAUS YHTEISIIN STANDARDEIHIN 4) KUVAUS LAITTEESTA 5) Yleisarvomäärä : Peramoottori 6) Toiminto : Työntöjärjestelmä 7) MERKKI 8) MALLI 9) SARJANUMERO 10) VALMISTAJA 11) Valmistajan edustaja ja teknisten dokumenttien laatia 12) ALLEKIRJOITUS 13) NIMI 14) TITTELI 15) Laatupäällikkö 16) PÄIVÄMÄÄRÄ 17) PAIKKA	suomi / suomen kieli (FINNISH)
1) ЕО-ДЕКЛАРАЦИЯ ЗА СЪОТВЕТСТВИЕ 2) ДОЛУ ПОДШИСАЛИЯТ СЕ (13), ПРЕДСТАВЛЯВАЩ ДИСТРИБУТОРА, ДЕКЛАРИРА, ЧЕ ПРОДУКТА СЪОТВЕТСТВА НА ИЗСКВАНИЯТА НА СЛЕДНИТЕ ЕВРОПЕЙСКИ ДИРЕКТИВИ 3) СЪОТВЕТСТВИЕ С ХАРМОНИЗИРАНИТЕ СТАНДАРТИ 4) ОПИСАНИЕ НА АРТИКУЛА 5) Общо наименование : ИЗВЪН БОРДОВИ ДВИГАТЕЛ 6) Функция : Задвижваща система 7) МАРКА 8) ТИП 9) СЕРИЕН НОМЕР 10) ПРОИЗВОДИТЕЛ 11) Упълномощен представител и отговорник за съставяне на техническа документация 12) ПОДПИС 13) ИМЕ 14) ТИТЛА 15) МЕНИДЖЪР НА КАЧЕСТВОТО 16) ДАТА 17) МЯСТО	български (BULGARIAN)
1) EG-FÖRSÄKRAN OM ÖVERENSSTÄMMELSE 2) UNDERTECKNAD, (13), REPRÉSENTERANDE TILLVERKARE, FÖRSÄKRAR HÄRMEÐ ATT PRODUKTEN ÖVERENSSTÄMMER MED BESTÄMMELSERNA I FÖLJANDE EG-DIREKTIVE 3) REFERERANDE TILL HARMONISERADE STANDARDER 4) BESKRIVNING AV UTRUSTNINGEN 5) Allmän benämning : Utomboromotor 6) Funktion : Framdrivningssystem 7) MERKKI 8) TYPBETECKNING 9) SERIENUMER 10) TILLVERKARE 11) Auktoriserad representant och ska kunna sammanställa teknisk dokumentationen. 12) SIGNATUR 13) NAMN 14) TITEL 15) Kvalitetschef 16) DATUM 17) ORT	svenska (SWEDISH)
1) DEKLARACJA ZGODNOSCI WE 2) NIŻEJ PODPISANY (13), REPREZENTUJĄCY PRODUCENTA, DEKLARUJE Z CAŁĄ ODPOWIEDZIALNOŚCIĄ, ŻE PRODUKT SPEŁNIA WYMAGANIA ZAWARTE W NASTĘPUJĄCYCH DYREKTYWACH UNIJNYCH 3) ZASTOSOWANE NORMY ZHARMONIZOWANE 4) OPIS URZĄDZENIA 5) Ogólne określenie : Silnik zaburtowy 6) Funkcja : Układ napędowy 7) MАРКА 8) ТYP 9) NUMERY SERYJNE 10) PRODUCENT 11) Upoważniony Przedstawiciel oraz osoba upoważniona do przygotowania dokumentacji technicznej 12) PODPIS 13) NAZWISKO 14) TYTUŁ 15) Menadżer Jakości 16) DATA 17) MIEJSCE	polski (POLISH)

“EC DECLARATION OF CONFORMITY” (EU-conformiteitsverklaring) OVERZICHT

<p>1) MEGFELELŐSEGI NYILATKOZAT 2) ALULIROTT (13), MINT A GYARTÓ KÉPVISELOJE NYILATKOZIK, HOGY AZ ALABBI TERMÉK MINDENBEN MEGFELEL A KÖVETKEZŐ EC ELŐÍRÁSOK RENDELKEZÉSEINEK: 98/37/EC, 89/336/EEC-93/68/EC: 3) ÖSSZHANGBAN A KÖV. SZABVÁNYOKKAL 4) A GÉP LEÍRÁSA 5) Általános megnevezés: KÜLSŐ CSŐNAKMOTOR 6) Funkció: Hajtás rendszer 7) GYÁRTOTTA 8) TÍPUS 9) SORSZÁM 10) GYÁRTÓ 11) Meghatalmazott képviselője és képes összeállítani a műszaki dokumentációt. 12) ALÁÍRÁS 13) NÉV 14) BEOSZTÁS 15) MINŐSÉGI IGAZGATÓ 16) KELTEZÉS DÁTUMA 17) KELTEZÉS HELYE</p>	magyar (HUNGARIAN)
<p>1) Prohlášení o shodě 2) ZÁSTUPCE VÝROBCE, (13), SVÝM PODPÍSEM POTVRZUJE, ŽE DANÝ VÝROBEK JE V SOULADU S NÁSLEDUJÍCÍMI SMĚRNICEMI A NORMAMI EVROPSKÉHO SPOLEČENSTVÍ: 3) ODKAZ NA HARMONIZOVANÉ NORMY: 4) POPIS VÝROBKU 5) Všeobecné označení: ZÁVĚSNÝ LODNÍ MOTOR 6) Funkce: Pohonný systém 7) ZNAČKA: 8) TYP: 9) VÝROBNÍ ČÍSLO: 10) VÝROBCE: 11) Zplnomocněný zástupce a osoba pověřená kompletací technické dokumentace 12) PODPIS: 13) JMÉNO: 14) POZICE 15) Manažer kvality 16) DATUM: 17) MÍSTO:</p>	čeština (CZECH)
<p>1) ES VYHLÁSENIE O ZHODE 2) DOLUPODPÍSANÝ, (13), ZAŠTUPUJÚCI VÝROBCU, TÝMTO DEKLARUJE, ŽE PRODUKT JE V SÚLADE S USTANOVENIAMÍ NASLEDOVNÝCH SMERNÍC ES 3) REFERENCIA K HARMONIZOVANÝM ŠTANDARDOM 4) IDENTIFIKÁCIA STROJOV 5) Druhové označenie: ZÁVESNÝ LODNÝ MOTOR 6) Funkcia: Systém pohonu 7) VÝROBCA/ZNAČKA 8) TYP 9) SÉRIOVÉ ČÍSLO 10) VÝROBCA 11) Autorizovaný zástupca schopný zostaviť technickú dokumentáciu 12) PODPIS 13) MENO 14) POZÍCIA 15) MANAŽÉR KVALITY 16) DÁTUM 17) MIESTO</p>	slovenčina (SLOVAK)
<p>1) EF SAMSVARSKERKLERING 2) UNDERTEGNEDE, (13), SOM REPRESENTERER FABRIKANTEN, ERKLÆRER HERVED AT PRODUKTET ER I OVERENSSTEMMELSE MED BESTEMMELSENE I FØLGENDE EU DIREKTIV 3) REFERANSER TIL HARMONISEREDE STANDARDER 4) BESKRIVELSE AV MASKINEN 5) Felles benevnelse: Utenbordsmotor 6) Funksjon: Fremdrifts system 7) FABRIKANT 8) TYPE 9) SERIE NUMMER 10) FABRIKANT 11) Autorisert representant og i stand til å utarbeide den tekniske dokumentasjonen 12) SIGNATUR 13) NAVN 14) TITTEL 15) Kvalitetssjef 16) DATO 17) STED</p>	norsk (NORWEGIAN)
<p>1) DECLARATIE DE CONFORMITATE 2) SUBSEM NATUL, (13), REPREZENTAND PE PRODUCATOR, DECLAR PRIN PREZENȚA SA PRODUSUL ESTE IN CONFORMITATE CU PREVEDERILE URMATOARELOR DIRECTIVE CE 3) REFERIRE LA STANDARDELE ARMONIZATE: 4) DESCRIEREA ECHIPAMENTULUI 5) Denumire generica: MOTOR IN AFARA BORDULUI (EXTERN) 6) Domeniu de utilizare: Sistem de propulsie 7) MARCA 8) TIPUL 9) NUMAR DE SERIE 10) PRODUCATOR 11) Reprezentant autorizat și abilitat să realizeze documentație tehnică 12) SEMNATURA 13) NUME 14) TITLUL 15) DIRECTOR DE CALITATE 16) DATA 17) LOCATIE</p>	română (ROMANIAN)
<p>1) EU VASTAVUSDEKLARATSIOON 2) ALLKIRJUTANU, (13), ESINDADES TOOTJAT, DEKLAREERIB SIINKOHAL, ET TOODE ON VASTAVUSES JÄRGMISTE EC DIREKTIIVIDE SÄTETEGA 3) VIIDE ÜHTLUSTATUD STANDARDITELE: 4) MEHHAANISM I KIRJELDUS 5) Üldnimetus: Pardaväliline mootor 6) Funktsioon: Tõukursüsteem 7) VALMISTAJA: 8) TÜÜP: 9) SEERIANUMBER: 10) TOOTJA: 11) Volitatud esindaja, kes on pädev täitma tehnilist dokumentatsiooni 12) ALLKIRI: 13) NIMI: 14) AMET 15) Kvaliteedijuht 16) KUUPÄEV: 17) KOHT:</p>	eesti (ESTONIAN)

“EC DECLARATION OF CONFORMITY” (EU-conformiteitsverklaring) OVERZICHT

<p>1) EK ATBILSTĪBAS DEKLARĀCIJA 2) ZEMĀK MINĒTAIS, (13), KĀ RAZOTĀJA PĀRSTĀVIS AR ŠO APSTĪPRINA, KA ŠIS PRODUKTS PILNĪBĀ ATBILST VISIEM STANDARTIEM, KAS ATRUNĀTI SEKOJOŠAJĀS EC-DIREKTĪVĀS 3) Atsaucošies uz saskaņotajiem standartiem 4) Iekārtas apraksts 5) Vispārējais nosaukums : Piekarināmais laivas dzinējs 6) Funkcija : Virzošā spēka sistēma 7) Preču zīme 8) Tips 9) Sērijas numurs 10) Izgatavotājs 11) Autorizētais pārstāvis, kas spēj sastādīt tehnisko dokumentāciju 12) Paraksts 13) Vārds, Uzvārds 14) Tituls 15) Kvalitātes vadītājs 16) Datums 17) Vieta</p>
latviešu (LATVIAN)
<p>1) EB ATITIKTĪES DEKLARĀCIJA 2) ŽEMIAUI PASIRAŠES, (13), ATSTOVAUJANTIS GAMINTOJĀ DEKLARUOJA KAD PRODUKTAS ATITINKA REIKALĀVĪMUS PAGAL ŠĪS EB DIREKTĪVĀS. 3) NUORODA Į HARMONIZUOTUS STANDARTUS. 4) MAŠINOS APRĀŠYMAS. 5) Bendras pavadinimas : PAKABINAMAS VARIKLIS 6) Funkcija : Varomasis būdas 7) MARKĖ. 8) TIPAS 9) SERIJINIS NUMERIS. 10) GAMINTOJAS. 11) Įgaliojasis atstovas ir galintis sudaryti techninę dokumentaciją 12) PARAŠAS. 13) V. PAVARDĖ 14) PAREIGOS 15) KOKYBĖS VADYBININKAS. 16) DATA. 17) VIETA</p>
lietuvių kalba (LITHUANIAN)
<p>1) ES-DEKLARACIJA O USTREZNOSTI 2) PODPISANI (13), PREDSTAVNIK PROIZVAJALCA, IZJAVLIJAM DA IZDELKI USTREZAJO NASLEDNJIM DEKLARACIJAM 3) SKLADNOST Z NASLEDNJIMI STANDARDI 4) OPIS IZDELKOV 5) Vrsta stroja : Izvenkrmi motorji 6) Funkcija : Pogonski sistem 7) PROIZVAJAJA 8) TIP 9) SERIJSKA ŠTEVILKA 10) PROIZVAJALEC 11) Pooblaščeni predstavnik ki lahko predloži tehnično dokumentacijo 12) PODPIS 13) IME 14) FUNKCIJA 15) Direktor presioje 16) DATUM 17) KRAJ</p>
slovenščina (SLOVENIAN)
<p>1) EB-YFIRLYSING 2) UNDIRRITADUR HR. (13) LYSI YFIR FYRIR HÖND FRAMLEIÐANDA AD VARAN UPPFYLLIR EFTIRFARANDI EC-TILSKIPANIR 3) TILVÍSUN UM HEILDARSTAÐAL 4) LÝSING Á VÉLBÚNAÐI 5) Flokkur : Utanborðsmótorar 6) Virkni : knúningsafl kerfi 7) FRAMLEIÐSLA 8) GERÐ 9) SERÍAL NÚMER 10) FRAMLEIÐANDI 11) Löggildir aðilar og fær um að taka saman tækniskýlin 12) UNDIRSKRIFT 13) NAFN 14) TITILL 15) Skráningarstjóri 16) DAGSETNING 17) STAÐUR</p>
íslenska (ICELANDIC)
<p>1) AT UYGUNLUK BEYANI 2) AŞAĞIDA İMZASI BULUNAN VE İMALATÇININ YETKİLİ TEMSİLCİSİ OLAN (13) ÜRÜNÜN ŞU AT YÖNETMELİKLERİNİN HÜKÜMLERİNE UYGUN OLDUĞUNU BEYAN EDER. 3) UYUMLAŞTIRILMIŞ STANDARTLARA ATIF 4) MAKİNANIN TARIFI 5) Flokkur : Distan takma motor 6) Virkni : tahrir sistemi 7) MARKA 8) TIP 9) SERİ NUMARASI 10) İMALATÇI 11) Teknik dosyası hazırlamakla yetkili olan Toplulukta yerleşik yetkili temsilci 12) İMZA 13) ADI 14) ÜNVANI 15) Homologasyon Yöneticisi 16) TARİH 17) YER</p>
Türk (TURKISH)
<p>1) EK-İZJAVA O SUKLADNOSTI 2) POTPISANI (13), PREDSTAVNIK PROIZVOĐAČA, IZJAVLJUJE DA JE PROIZVOD U SUKLADNOSTI S ODREDBAMA SLJEDEĆEG EK PROPISA 3) REFERENCA NA USKLADENE NORME 4) OPIS STROJA 5) Opća vrijednost : Vanbrodski motor 6) Funkcionalnost : Pogonski sustav 7) IZRADIO 8) TIP 9) SERIJSKI BROJ 10) PROIZVOĐAČ 11) Ovlašteni predstavnik i osoba za sastavljanje tehničke dokumentacije 12) POTPIS 13) IME 14) TITULA 15) Upravitelj homologacije 16) DATUM 17) MJESTO</p>
hrvatski (CROATIAN)

Gereedschapset en reserveonderdelen	111	Hendel motorkap	36
Handmatige bedieningsklep	32,92	Olie	
Identificatie van onderdelen	17	Peil	50
Inlaatpoort koelwater	35	Verversen	114
Installeren	40	Schakelaar	27
Hoogte	41	Startknop	22
Invaarprocedure	80	Stopschakelaar	24
Kantel		Noodgevallen	
Hendel		Dodemansschakelaar	
(type G)	33	(type H)	24
(Type handmatige kanteling)	34	(type R)	28
Vergrendelhendel	34	Starten	72
Kantelen van de buitenboordmotor		Onderhoud	110
(Algemeen)	85	Schema	112
(type G)	88	Onderhoud bougies	117
(Type handmatige kanteling)	86	Onderhoud van een ondergedompelde	
(type T)	91	buitenboordmotor	129
Locatie	40	Opslag	131
Met waterslangverbinding (optioneel onderdeel)	108	Positie van buitenboordmotor	137
Motor		Overige controles	57
Beschermingssysteem	95	Regelaars	22
		Reinigen en spoelen	108

INDEX

Schroef en splitpen	55	Informatie	10
Vervangen van schroef.....	128	Plaats van labels	13
Selectiehendel.....	22	Versnelling	
Smeren.....	121	Olie controle/verversen	116
Snel stationairhendel	29	Schakelen	
Specificaties.....	141	(type H).....	80
Spiegelhoekverstelstang	37	(type R).....	83
Spiegelhoogte	40	Vervangen van zekering.....	128
Starten van de motor.....	58	Verwijderen/installeren motorkap	49
(type H)	61	Vrijstandblokkeringshendel.....	27
(type R).....	67	Waarschuwing oververhitting	
Startgreep.....	22	Lampje/zoemer.....	30
Stoppen van de motor.....	100	Watercontroleopening	35
(type H)	100	Werking	80
(type R).....	102	(type H)	80
Storingzoeken.....	139	(type R).....	83
Startproblemen	79	Werkzaamheden op grote hoogte	99
Stuur	81	Zonder waterslangverbinding.....	109
Toerenteller (optionele uitrusting).....	30		
Traileren	107		
Transporteren.....	103		
Varen in ondiep water	99		
Veiligheid	10		